

CONTROL PACK®

GAMA MÁQUINAS HORIZONTALES

GAMA DE MÁQUINAS HORIZONTAIS



PLURIPAC A

DISPOSITIVOS PARA ENVASADO EN FRÍO
 CON BOBINAS DE FILM PLURIBALL, FOAM O POLIETILENO
 DISPOSITIVO PARA A EMBALAGEM A FRIO
 COM BOBINAS DE FILME PLURIBALL, FOAM OU POLIETILENO

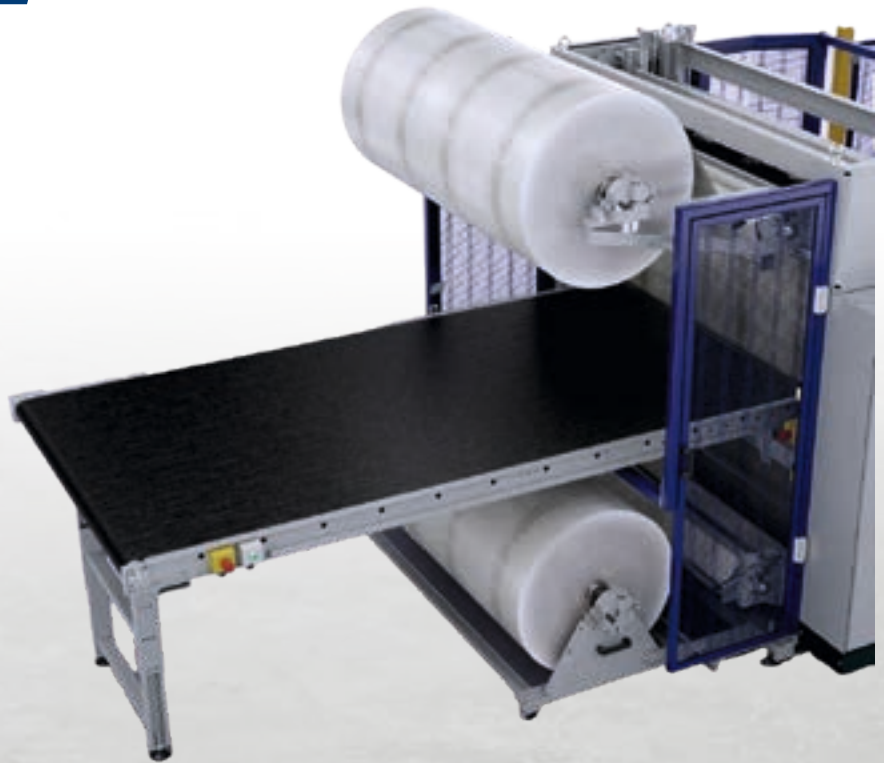

CONFIGURACIÓN BOBINAS DISPONIBLES CONFIGURAÇÃO BOBINAS DISPONÍVEIS

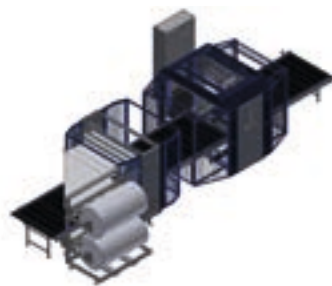

*BOBINAS LATERALES
 BOBINAS LATERAIS*



*BOBINAS ARRIBA Y ABAJO
 BOBINAS SUPERIOR E INFERIOR*



*BOBINAS ARRIBA Y LATERAL
 BOBINAS SUPERIOR E LATERAL*

DIAGRAMA ORBIT 16 PLURIPAC A [mm]

LAYOUT ORBIT 16 PLURIPAC A [mm]

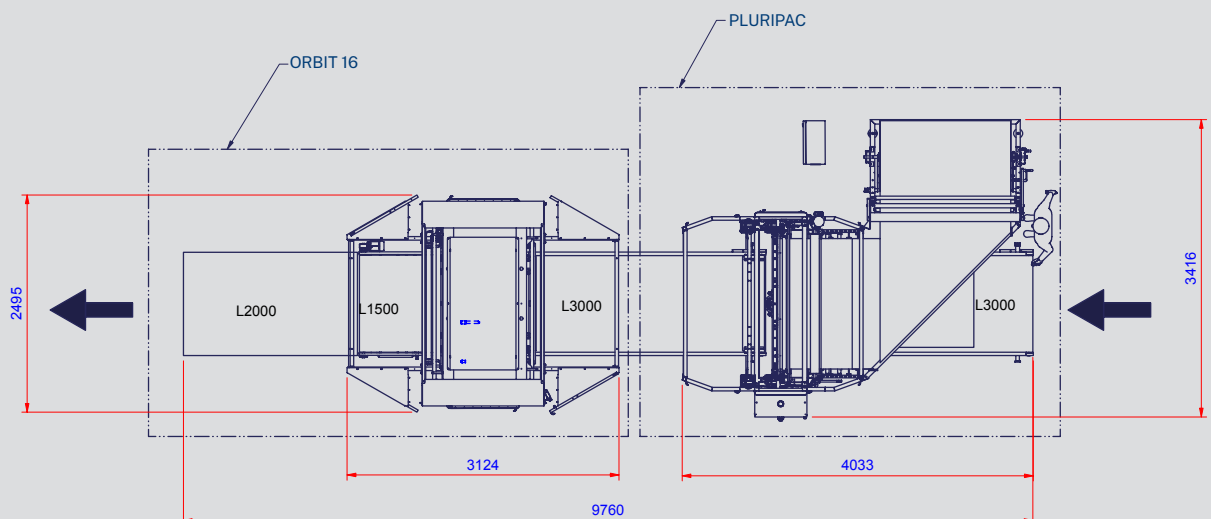

¿POR QUÉ PLURIPAC A? POR QUE PLURIPAC A?

Ideal para la protección total de las formas y dimensiones más variadas de producto.

Ideal para a proteção total das mais variadas formas e dimensões de produto.

Facilidad de ejecución.
Simplicidade de execução.

Diferentes tipos de packaging para utilizar: foam, pe o pluriball.

Diferentes tipologias de packaging utilizáveis: foam, pe ou pluriball.

Bajo consumo energético.
Baixo consumo de energia.

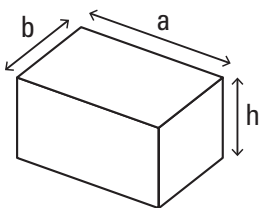

DIMENSIONES PRODUCTO TAMANHO DO PRODUTO		PLURIPAC A 750		PLURIPAC A 1500		PLURIPAC A 2000	
		MÍN.	MÁX.	MÍN.	MÁX.	MÍN.	MÁX.
Longitud (a) / Comprimento (a)	mm	600	∞	600	∞	600	∞
Ancho (b) / Largura (b)	mm	100	750	100	1500	100	2000
Altura (h) / Altura (h)	mm	20	300	20	550/800*	20	550/800/1100*

*H máx. = 550 mm, en una superficie de trabajo H1 = 1050 mm / *H máx = 550 mm, numa superfície de trabalho H1 = 1050 mm
H máx. = 800 mm, en una superficie de trabajo H1 = 800 mm / H máx = 800 mm, numa superfície de trabalho H1 = 800 mm
H máx. = 1100 mm, solo con opción adecuada (disponible en la medida 2000 con superficie de trabajo H1 = 800 mm)
H máx = 1100 mm, apenas com a opção adequada (disponível no tamanho 2000 com uma superfície de trabalho H1=800mm)

DETALLES DEL PRODUCTO / DETALHES DO PRODUTO



CAMBIO BOBINA MÁS FÁCIL (OPC.) GRACIAS AL SOLDADOR MANUAL.
Incluye alarma bobina casi agotada.
TROCA DE BOBINA FACILITADA (OPCIONAL) GRAÇAS AO SOLDADOR MANUAL. Inclui alarme de bobina quase terminada.



BARRA SOLDADORA / BARRA DE SOLDADURA
Soldadura automática del film de protección en el producto antes de su entrada en la envolvente horizontal. 3 longitudes diferentes disponibles (750/1500/2000 mm que corresponden a los mismos anchos de bobina disponibles).
Soldadura automática do filme de proteção no produto, antes da entrada na embulhadora horizontal. Disponíveis 3 comprimentos diferentes (750/1500/2000 mm que correspondem às mesmas larguras de bobina disponíveis).

CARACTERÍSTICAS / CARACTERÍSTICAS		PLURIPAC A 750	PLURIPAC A 1500	PLURIPAC A 2000
Tensión de alimentación / Tensão de alimentação	V	400V+PE -+N 50/60 Hz	400V+PE -+N 50/60 Hz	400V+PE -+N 50/60 Hz
Potencia instalada / Potência instalada	kW	3,3	5,3	5,8
Corriente absorbida / Corrente absorvida	A	9,2	10	10
Velocidad cintas transportadoras Velocidade dos transportadores	m/min	3÷26	3÷26	3÷26
Consumo de aire Consumo de ar	NI/ciclo NI/cycle	70	100	100**
Presión de funcionamiento / Pressão de funcionamento	bar	6±1	6±1	6±1
Peso máquina básica* / Peso da máquina base*	kg	700	850	1000
Eje porta bobina EST. / Eixo porta-bobina STD	kg	2,8	3,5	4
Eje porta bobina opc. para bobinas de peso elevado / Eixo porta-bobina opcional para bobinas de peso elevado	kg	3,6	5	6

*Peso sin cinta transportadora de entrada / *Peso sem transportador na entrada

**135 NI/min para altura producto 1100 mm / **135 NI/min para altura de produto 1100 mm

CONTROL PACK®

PACKAGING MANUFACTURE SYSTEM

CATALUÑA

Ctra. Uldecona, Km 13,5
43560 LA SÈNIA (Tarragona)
Tel. (+34) 977 713 562
info@controlpack.com

NORTE

Pol. Ind. Masti Loidi, Pabellón 15 20100 RENTERÍA (Guipúzcoa)
Tel. (+34) 943 260 964
euskopack@controlpack.com

GALICIA

Pol. Ind. A Pasaxe, 52 Vincios, 36316 GONDOMAR (Pontevedra)
Tel. (+34) 986 467 183
info@bmarking.com

ARAGÓN

Pol. Ind. Empresarium, Cl Esparto 15 50720 ZARAGOZA
Tel. (+34) 976 100 672
zaragoza@controlpack.com

MURCIA

Pol. Ind Saprelorca, Cl 1, E2, Nave 3 30817 LORCA (Murcia)
Tel. (+34) 636 968 502
murcia@controlpack.com

ANDALUCÍA

Pol. Ind. San Luís, Calle Veracruz 10 29006 MALAGA
(+34) 902 992 231
andalucia@controlpack.com

MADRID

Avda. Laredo, 18, Pol. Ind. El Álamo 28946 FUENLABRADA (Madrid)
Tel. (+34) 911 123 266
madrid@controlpack.com

ISLAS CANARIAS

Calle Leoncio Rodríguez 3, 3º, Of. 5,
"Edificio El Cabo". 38003 STA. CRUZ DE TENERIFE (TENERIFE)
Tel. 682 799 128
info@controlpack.com

VALENCIA

C/ de la Mar, 34 - P.I. L'Horteta
46138 RAFELBUÑOL (Valencia)
Tel. (+34) 961 41 24 98
valencia@controlpack.com

CASTELLÓN

Pol. Ind. Riu Sec
12190 BORRIOL (Castellón)
Tel. (+34) 902 40 51 06
castellon@controlpack.com

CARIBE

Zona A-10, Sector A, Parcela CN-04A, Parque Industrial ViMariel, CP
32100 - MARIEL, ARTEMISA, (Cuba)
Tel. (+53) 5 800 2034
infocaribe@controlpack.com

FRANCIA

78 Allée Jean Jaurès Bât F,
31000 TOULOUSE, Francia
Tél. (+33) 660 69 04 72
info@controlpack.fr