

CONTROLPACK®

ORBIT R

MÁQUINA
DE ANILLO GIRATORIO

PARA LA ENVOLTURA DE ESPIRAL CON FILM EXTENSIBLE

MÁQUINA DE ANEL ROTATIVO

PARA A ENVOLTURA EM ESPIRAL COM FILME EXTENSÍVEL



ORBIT R

MÁQUINA DE ANILLO GIRATORIO
PARA LA ENVOLTURA DE ESPIRAL CON FILM EXTENSIBLE
MÁQUINA DE ANEL ROTATIVO
PARA A ENVOLTURA EM ESPIRAL COM FILME EXTENSÍVEL



PANEL DE CONTROL TÁCTIL CON NUEVA INTERFAZ EN COLOR
PAINEL DE CONTROLO TOUCH SCREEN COM NOVA INTERFACE A CORES



¿POR QUÉ ORBIT R? PORQUE ORBIT R?

PRESTACIONES DESEMPENHO

Hasta el 25% más de productividad y presencia de dos bobinas en toda la gama.
Até + 25% de produtividade e presença de duas bobinas em toda a gama.

SOSTENIBILIDAD SUSTENTABILIDADE

Ahorro de film gracias a la opción de preestirado en toda la gama.
Economia de filme graças à opção de pré-estiramento em toda a gama.

USO USABILIDADE

Mejor acceso y ergonomía gracias al nuevo diseño de la máquina.
Melhor acessibilidade e ergonomia graças ao novo design da máquina.

FLEXIBILIDAD FLEXIBILIDADE

Gracias a las nuevas dimensiones del anillo basadas en el producto.
Gracias às novas dimensões do anel direccionadas ao produto.

SOLIDEZ ROBUSTEZ

Ruido y vibraciones reducidos gracias al sólido bastidor de apoyo.
Ruído e vibrações reduzidos graças ao robusto chassi de sustentação.

ACCESORIOS ACESSÓRIOS

Accesorios opcionales para las exigencias de trabajo más variadas y embalajes perfectos gracias a las prestaciones de la nueva pinza.
Opcionais dedicados às mais variadas exigências de trabalho e embalagens perfeitas graças ao desempenho da nova pinça.



VENTAJAS VANTAGENS



ORBIT R 5

ORBIT R 9

ORBIT R 13

| CARACTERÍSTICAS / CARACTERÍSTICAS | | BOBINA | | | BOBINA | | | BOBINA | |
|--|----------|--|------------------------|-------------------|--|------------------------|-------------------|--|-------------------|
| | | 125 (INDIVIDUAL/ÚNICA) | 250 (INDIVIDUAL/ÚNICA) | 250 (DOBLE/DUPLA) | 125 (INDIVIDUAL/ÚNICA) | 250 (INDIVIDUAL/ÚNICA) | 250 (DOBLE/DUPLA) | 250 (INDIVIDUAL/ÚNICA) | 250 (DOBLE/DUPLA) |
| diámetro interior acoplamiento diámetro interno do rolamento de giro | mm | | 515 | | 920 | | | 1330 | |
| velocidad de rotación variable velocidade de rotação variável | rpm | 20+180 | 20+150 | | 10+120 | 10+100 | | 10+80 | |
| velocidad de avance variable con inversor velocidade de avanço variável com inversor | n/min | 5+20 | 8+35 | 15+70 | 4+15 | 5+25 | 10+50 | 4+20 | 8+40 |
| consumo aire comprimido consumo de ar comprimido | NI/ciclo | 3,5 | 5,5 | 9 | 13 | 15 | 18 | 21 | 25 |
| tensión alimentación tensão de alimentação | V | 400V trifásica+N 50/60Hz 400V 3Ph+N 50/60Hz | | | 400V trifásica+N 50/60Hz 400V 3Ph+N 50/60Hz | | | 400V trifásica+N 50/60Hz 400V 3Ph+N 50/60Hz | |
| potencia instalada potência instalada | kW | | 1,7 | | | 1,7 | | 2,6 | |
| peso total de la máquina peso total da máquina | kg | 380 | 400 | 415 | 625 | 650 | 670 | 850 | 870 |
| grupo pinza/corte neumático en frío grupo pinça/corte pneumático a frio | | EST / STD | | | EST / STD | | | EST / STD | |
| grupo pinza con corte de hilo caliente (S.K.I.D.) grupo pinça com corte a fio quente (S.K.I.D.) | | OPC | | | OPC | | | OPC | |
| portabobina con preestirado fijo porta-bobina com pré-estiramento fixo | | OPC | | | OPC | | | OPC | |
| diámetro externo máximo diâmetro externo máximo | mm | | 230 | | | 250 | | 250 | |
| diámetro interno bobina diâmetro interno da bobina | mm | 76 (est) / 50 (opc) | 76 | | 76 (est) / 50 (opc) | 76 | | 76 | |
| altura bobina altura da bobina | mm | 125 | 250 | | 125 | 250 | | 250 | |
| espesor film espessura filme | µm | | 17+35 | | | 17+35 | | 17+35 | |

LAYOUT ORBIT R 13 [mm]

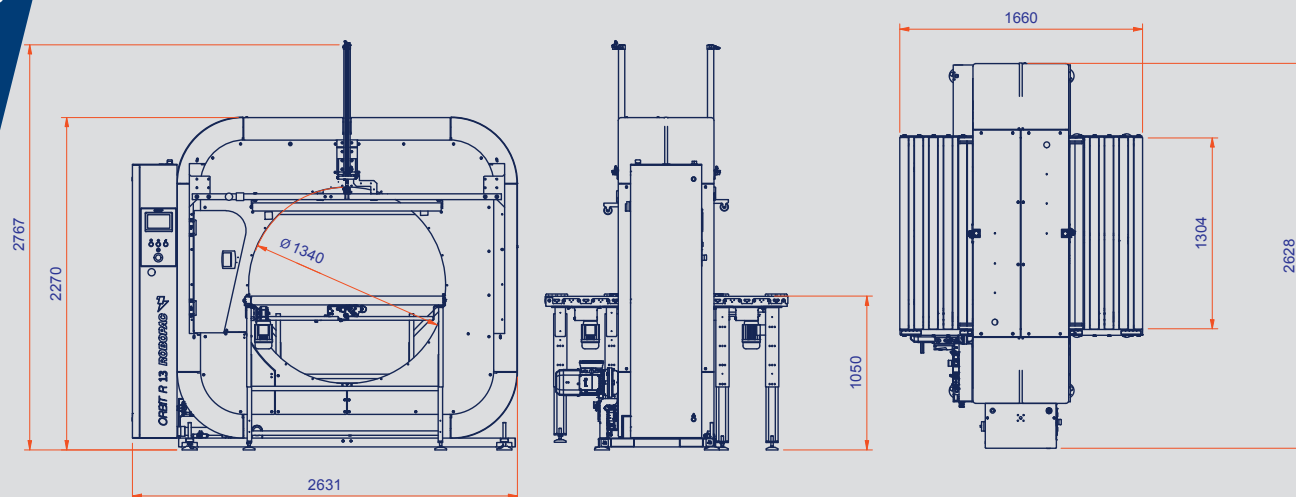

CONTROLPACK®

PACKAGING MANUFACTURE SYSTEM

CATALUÑA

Ctra. Uldecona, Km 13,5
43560 LA SÈNIA (Tarragona)
Tel. (+34) 977 713 562
info@controlpack.com

NORTE

Pol. Ind. Masti Loidi, Pabellón 15 20100 RENTERÍA (Guipúzcoa)
Tel. (+34) 943 260 964
euskopack@controlpack.com

GALICIA

Pol. Ind. A Pasaxe, 52 Vincios, 36316 GONDOMAR (Pontevedra)
Tel. (+34) 986 467 183
info@bmarking.com

ARAGÓN

Pol. Ind. Empresarium, Cl Esparto 15 50720 ZARAGOZA
Tel. (+34) 976 100 672
zaragoza@controlpack.com

MURCIA

Pol. Ind Saprelorca, Cl 1, E2, Nave 3 30817 LORCA (Murcia)
Tel. (+34) 636 968 502
murcia@controlpack.com

ANDALUCÍA

Pol. Ind. San Luís, Calle Veracruz 10 29006 MALAGA
(+34) 902 992 231
andalucia@controlpack.com

MADRID

Avda. Laredo, 18, Pol. Ind. El Álamo 28946 FUENLABRADA (Madrid)
Tel. (+34) 911 123 266
madrid@controlpack.com

ISLAS CANARIAS

Calle Leoncio Rodríguez 3, 3º, Of. 5,
"Edificio El Cabo". 38003 STA. CRUZ DE TENERIFE (TENERIFE)
Tel. 682 799 128
info@controlpack.com

VALENCIA

C/ de la Mar, 34 - P.I. L'Horteta
46138 RAFELBUÑOL (Valencia)
Tel. (+34) 961 41 24 98
valencia@controlpack.com

CASTELLÓN

Pol. Ind. Riu Sec
12190 BORRIOL (Castellón)
Tel. (+34) 902 40 51 06
castellon@controlpack.com

CARIBE

Zona A-10, Sector A, Parcela CN-04A, Parque Industrial ViMariel,
CP 32100 - MARIEL, ARTEMISA, (Cuba)

Tel. (+53) 5 800 2034
infocaribe@controlpack.com

FRANCIA

78 Allée Jean Jaurès Bât F,
31000 TOULOUSE, Francia
Tél. (+33) 660 69 04 72
info@controlpack.fr