

SPA / POR

SPA / POR

Ecowrap Plus XL

ENVOLVEDORA SEMIAUTOMÁTICA DE BRAZO GIRATORIO
ENVOLVEDORA SEMIAUTOMÁTICA DE BRAÇO ROTATIVO



Rev. n. 00 - 3470300283 - 10/2019 - Acanto Comunicazioni - LIFEINPIXEL

CATALUÑA
Ctra. Uldecona, Km 13,5
43560 LA SÈNIA (Tarragona)
Tel. (+34) 977 713 562
info@controlpack.com

NORTE
Pol. Ind. Masti Loidi, Pabellón 15 20100 RENTERÍA (Guipúzcoa)
Tel. (+34) 943 260 964
euskopack@controlpack.com

GALICIA
Pol. Ind. A Pasaxe, 52 Vincios, 36316 GONDOMAR (Pontevedra)
Tel. (+34) 986 467 183
info@bmarking.com

ARAGÓN
Pol. Ind. Empresarium, Cl Esparto 15 50720 ZARAGOZA
Tel. (+34) 976 100 672
zaragoza@controlpack.com

MURCIA
Pol. Ind Saprelorca, Cl 1, E2, Nave 3 30817 LORCA (Murcia)
Tel. (+34) 636 968 502
murcia@controlpack.com

ANDALUCÍA
Pol. Ind. San Luis, Calle Veracruz 10 29006 MALAGA
(+34) 902 992 231
andalucia@controlpack.com

MADRID
Avda. Laredo, 18, Pol. Ind. El Álamo 28946 FUENLABRADA (Madrid)
Tel. (+34) 911 123 266
madrid@controlpack.com

ISLAS CANARIAS
Calle Leoncio Rodríguez 3, 3º, Of. 5,
"Edificio El Cabo". 38003 STA. CRUZ DE TENERIFE (TENERIFE)
Tel. 682 799 128
info@controlpack.com

VALENCIA
C/ de la Mar, 34 - P.I. L'Horteta
46138 RAFELBUÑOL (Valencia)
Tel. (+34) 961 41 24 98
valencia@controlpack.com

CASTELLÓN
Pol. Ind. Riu Sec
12190 BORRIOL (Castellón)
Tel. (+34) 902 40 51 06
castellon@controlpack.com

CARIBE
Zona A-10, Sector A, Parcela CN-04A, Parque Industrial ViMariel,
CP 32100 - MARIEL, ARTEMISA, (Cuba)
Tel. (+53) 5 800 2034
infocaribe@controlpack.com

FRANCIA
78 Allée Jean Jaurès Bât F,
31000 TOULOUSE, Francia
Tél. (+33) 660 69 04 72
info@controlpack.fr

Ecowrap Plus XL

ENVOLVEDORA SEMIAUTOMÁTICA DE BRAZO GIRATORIO
ENVOLVEDORA SEMIAUTOMÁTICA DE BRAÇO ROTATIVO



DISPONIBLE SISTEMA R-CONNECT (OPC.)
DISPONÍVEL SISTEMA R-CONNECT (OPT.)

MÁXIMA PRODUCTIVIDAD
MÁXIMA PRODUTIVIDADE

OPTIMIZACIÓN Y MONITORIZACIÓN DE LAS PRESTACIONES
OTIMIZAÇÃO E MONITORIZAÇÃO DAS PERFORMANCES

MANTENIMIENTO PREDICTIVO
MANUTENÇÃO PREVENTIVA

SOLUCIÓN RÁPIDA DE LOS PROBLEMAS
RESOLUÇÃO RÁPIDA DE PROBLEMAS

PLUG & PLAY

INDUSTRIA 4.0
INDÚSTRIA 4.0

PANEL DE CONTROL PAINEL DE CONTROLO

Panel con pantalla LED y selector parámetros de JOG.
Painel com display LED e seletor de parâmetros de JOG.



- ▶ Ciclo solo subida o solo bajada
Ciclo apenas de subida ou apenas de descida
- ▶ Ciclo subida-bajada
Ciclo de subida-descida
- ▶ Ciclo introducción de folios
Ciclo do alimentador
- ▶ Ciclo manual
Ciclo manual
- ▶ Ciclo autoaprendizaje
Ciclo de auto-aprendizagem
- ▶ Velocidad rotación brazo
Velocidade de rotação do braço
- ▶ Velocidad carro subida-bajada
Velocidade de subida-descida do carro
- ▶ Fotocélula o altímetro
Fotocélula ou altímetro
- ▶ Parada ergonómica del carro
Parada ergonómica do carro
- ▶ Vueltas altas / Vueltas bajas
Voltas altas / Voltas baixas
- ▶ Vueltas de refuerzo
Voltas de reforço
- ▶ Pulsador de desbloqueo
Botão de desbloqueio
- ▶ Puerto USB
Porta USB
- ▶ FPulsador fungiforme para parada de emergencia
Botão de cogumelo para parada de emergência
- ▶ IP54 - protección contra agua y polvo
IP54 - proteção contra água e poeira



LAYOUT ECOWRAP PLUS XL [mm]

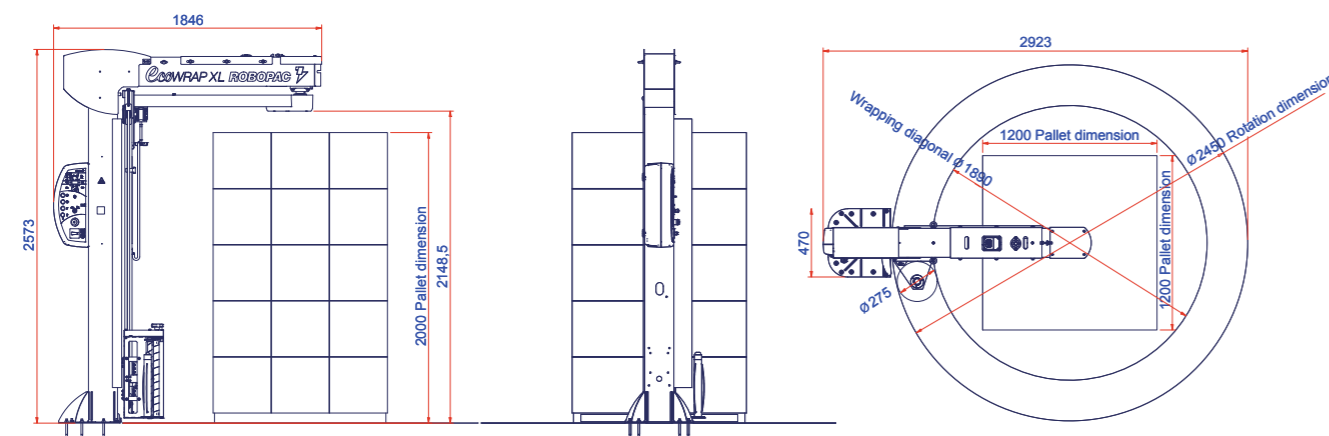

¿POR QUÉ ECOWRAP PLUS XL? PORQUÊ ECOWRAP PLUS XL?

- ▶ PERFECTO PARA PALÉS INESTABLES Y/O IRREGULARES
PERFEITO PARA PALETES INSTÁVEIS OU IRREGULARES
- ▶ IDEAL PARA LOGÍSTICAS
IDEAL PARA LOGÍSTICA
- ▶ NUEVA INTERFAZ MÁS INTUITIVA Y CON MÁS FUNCIONES
NOVA INTERFACE, MAIS INTUITIVA E COM MAIS FUNÇÕES
- ▶ FIABILIDAD Y SOLIDEZ GRACIAS A LOS COMPONENTES DISEÑADOS Y FABRICADOS SIGUIENDO LOS PROTOCOLOS DE SEGURIDAD Y CALIDAD MÁS EXIGENTES
FIABILIDADE E FORÇA, GRAÇAS AOS COMPONENTES PROJETADOS E CONSTRUÍDOS DE ACORDO COM OS MAIS RÍGIDOS PROTOCOLOS DE SEGURANÇA E DE QUALIDADE
- ▶ FÁCIL MANTENIMIENTO, PUERTO USB PARA ACTUALIZAR Y DESCARGAR DATOS Y SOFTWARE DE LA MÁQUINA DE MANERA SIMPLE Y RÁPIDA
FÁCIL MANUTENÇÃO, PORTA US PARA ATUALIZAR E DESCARREGAR DADOS E SOFTWARE DA MÁQUINA DE MODO SIMPLES E VELOZ
- ▶ INDUSTRY 4.0 POSIBILIDAD DE INSTALAR EL SISTEMA R-CONNECT
INDÚSTRIA 4.0 POSSIBILIDADE DE INSTALAR O SISTEMA R-CONNECT



CARRO FRD
Carro con freno mecánico ajustable manualmente que permite regular la tensión de envoltura. Dispositivo de activación-desactivación rápida del freno para facilitar el bloqueo del film en la base del palé.

CARRO FRD
Carro com travão mecânico regulável manualmente, o que permite regular a tensão de envolvimento. Dispositivo de engate-desengate rápido do travão para facilitar a fixação do filme na base da paleta.



ESPECIFICACIONES TÉCNICAS CARACTERÍSTICAS TÉCNICAS

MÁQUINA	MÁQUINA	ECOWRAP PLUS XL
altura máxima producto altura máxima do produto	(mm)	2000
dimensiones máximas producto (LxW) dimensões máximas do produto (LxW)	(mm)	1200x1200
velocidad rotación brazo velocidade rotação do braço	(rpm)	7÷11
velocidad subida-bajada carro velocidade subida-descida do carro	(m/min)	2.6÷6
tipo carro / tipo carro		FRD
tensor film / estiramento do filme		manual
preestirado film / pré-estiramento do filme		n.a.
tensión de alimentación tensão de alimentação	(V)	230 V monofásica (±10%) 50/60 Hz / 230 V 1 Ph (±10%) 50/60Hz
dimensiones máximas bobina film (HxØ) dimensões máximas da bobina de fita (HxØ)	(mm)	500x275
peso máximo bobina / peso máximo da bobina	(kg)	8
espesor film / espessura filme	(µm)	7÷35
mandril para bobinas con o sin núcleo (Ø76 mm) mandril para bobinas com ou sem núcleo (Ø76mm)		est / std

Los contenidos de este catálogo han sido examinados antes de la impresión. Robopac se reserva el derecho de modificar en cualquier momento las características técnicas de los productos y de los accesorios ilustrados en este documento. / Os conteúdos deste catálogo foram verificados aquando da impressão. A Robopac reserva-se o direito de modificar, em qualquer momento, as características técnicas dos produtos e dos acessórios ilustrados no presente documento.