

CONTROLPACK®

GAMA MÁQUINAS HORIZONTALES

GAMA DE
MÁQUINAS
HORIZONTAIS



SPIROR HP / HP DR

MÁQUINAS ENVOLVEDORAS AUTOMÁTICAS
DE ANILLO GIRATORIO
MÁQUINAS EMBALADORAS AUTOMÁTICAS
DE ANEL ROTATIVO



SPIROR HP

Bobina individual
Bobina simples
Ø 300-400-600-900 mm

SPIROR HP DR

Doble bobina para altas velocidades
Bobina dupla para altas velocidades
Ø 400-600-900 mm

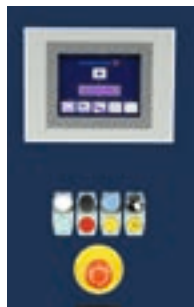

PANEL DE CONTROL TÁCTIL
PAINEL DE CONTROLO COM ECRÃ TÁTIL

- › VELOCIDAD ANILLO GIRATORIO
VELOCIDADE DO ANEL ROTATIVO
- › VELOCIDAD DE AVANCE
VELOCIDADE DE AVANÇO
- › TIEMPOS DE INICIO Y FIN ENVOLTURA PRODUCTO (PRINCIPIO/FIN)
TEMPOS DE INÍCIO E DE FIM DA ENVOLTURA PRODUTO (EXTREMIDADE SUPERIOR/EXTREMIDADE INFERIOR)
- › ENVOLTURA COMPLETA
ENVOLTURA COMPLETA
- › ENVOLTURA PRINCIPIO-FIN
ENVOLTURA DAS EXTREMIDADES SUPERIOR-INFERIOR
- › ENVOLTURA DE BANDAS
ENVOLTURA POR BANDAS
- › CICLO BYPASS
CICLO DE BYPASS
- › CICLO CON REFUERZOS
CICLO COM REFORÇOS
- › 20 RECETAS PROGRAMABLES
20 RECEITAS PROGRAMÁVEIS

DIAGRAMA
SPIROR
HP 600
[mm]

LAYOUT
SPIROR
HP 600
[mm]

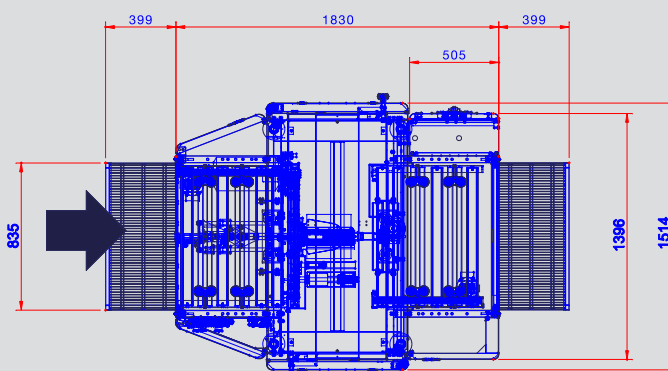
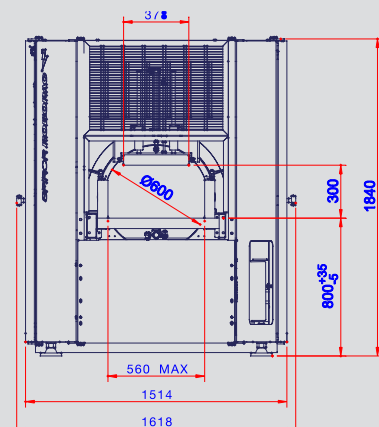
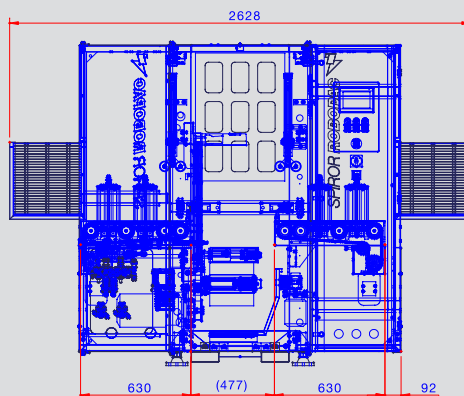

¿POR QUÉ SPIROR HP / HP DR? POR QUE SPIROR HP / HP DR?

Una de la máquinas de mayores prestaciones del mercado.

Uma das máquinas de maior desempenho do mercado.

Máquina ideal para introducir en línea.

Máquina ideal para inserir na linha.

Personalización gracias a la amplia gama de accesorios.

Personalização graças à ampla gama de acessórios.

Panel táctil de uso fácil.

Painel com ecrã tátil de utilização fácil.

Uso con film extensible, polietileno, bobinas de papel y cinta adhesiva (LDPE, LLDPE, PVC).

Utilização com filme extensível, polietileno, bobinas de papel e fita adesiva (LDPE, LLDPE, PVC).

DETALLES DEL PRODUCTO / DETALHES DO PRODUTO



GUÍAS LATERALES DE RODILLOS DE ENTRADA Y SALIDA / GUIAS LATERAIS DE ROLOS EM ENTRADA E SAÍDA



GRUPO PRENSAS NEUMÁTICAS / GRUPO DE PRENSARES PNEUMÁTICOS



GRUPO PORTA BOBINA / GRUPO PORTA-BOBINA

CARACTERÍSTICAS / CARACTERÍSTICAS		SPIROR 300	SPIROR 400/400 DR	SPIROR 600/600 DR	SPIROR 900/900 DR
Diámetro acoplamiento / Diâmetro do rolamento de giro	mm	300	400	600	900
Velocidad de rotación acoplamiento / Velocidade de rotação do rolamento de giro	rpm	260	200/220	180	130
Velocidad arrastre producto / Velocidade de arrastamento do produto	n/min	18÷58	14÷40/20÷80	12÷34/16÷60	10÷29/10÷50
Fotocélulas presencia producto de entrada y salida / Fococélulas de presença do produto na entrada e na saída		est / std	est / std	est / std	est / std
Grupo prensas neumáticas en entrada y salida / Grupo de prensadores pneumáticos na entrada e na saída		est / std	est / std	est / std	est / std
Grupo pinza y corte / Grupo pinça e corte		est / std	est / std	est / std	est / std
Alimentación / Alimentação	V	400V trifásica+N 400V 3Ph+N	400V trifásica+N 400V 3Ph+N	400V trifásica+N 400V 3Ph+N	400V trifásica+N 400V 3Ph+N
Potencia instalada / Potência instalada	kW	2,1	2,3/2,4	2,3/2,4	2,3/2,4
Frecuencia de alimentación / Frequência de alimentação	Hz	50/60	50/60	50/60	50/60

CONTROLPACK®

PACKAGING MANUFACTURE SYSTEM

CATALUÑA

Ctra. Uldecona, Km 13,5
43560 LA SÈNIA (Tarragona)
Tel. (+34) 977 713 562
info@controlpack.com

NORTE

Pol. Ind. Masti Loidi, Pabellón 15 20100 RENTERÍA (Guipúzcoa)
Tel. (+34) 943 260 964
euskopack@controlpack.com

GALICIA

Pol. Ind. A Pasaxe, 52 Vincios, 36316 GONDOMAR (Pontevedra)
Tel. (+34) 986 467 183
info@bmarking.com

ARAGÓN

Pol. Ind. Empresarium, Cl Esparto 15 50720 ZARAGOZA
Tel. (+34) 976 100 672
zaragoza@controlpack.com

MURCIA

Pol. Ind Saprelorca, Cl 1, E2, Nave 3 30817 LORCA (Murcia)
Tel. (+34) 636 968 502
murcia@controlpack.com

ANDALUCÍA

Pol. Ind. San Luís, Calle Veracruz 10 29006 MALAGA
(+34) 902 992 231
andalucia@controlpack.com

MADRID

Avda. Laredo, 18, Pol. Ind. El Álamo 28946 FUENLABRADA (Madrid)
Tel. (+34) 911 123 266
madrid@controlpack.com

ISLAS CANARIAS

Calle Leoncio Rodríguez 3, 3º, Of. 5,
"Edificio El Cabo". 38003 STA. CRUZ DE TENERIFE (TENERIFE)
Tel. 682 799 128
info@controlpack.com

VALENCIA

C/ de la Mar, 34 - P.I. L'Horteta
46138 RAFELBUÑOL (Valencia)
Tel. (+34) 961 41 24 98
valencia@controlpack.com

CASTELLÓN

Pol. Ind. Riu Sec
12190 BORRIOL (Castellón)
Tel. (+34) 902 40 51 06
castellon@controlpack.com

CARIBE

Zona A-10, Sector A, Parcela CN-04A, Parque Industrial ViMariel, CP
32100 - MARIEL, ARTEMISA, (Cuba)
Tel. (+53) 5 800 2034
infocaribe@controlpack.com

FRANCIA

78 Allée Jean Jaurès Bât F,
31000 TOULOUSE, Francia
Tél. (+33) 660 69 04 72
info@controlpack.fr