

CONTROLPACK®

BRAZOS
ROTATORIOS

BRAÇOS
ROTATIVOS



ROTOTECH 3000

ENVOLVEDORA DE BRAZO ROTATORIO PARA FILM EXTENS
ENVOLVEDORA DE BRAÇO ROTATIVO PARA FILME EXTENS



PANEL DE MANDO TÁCTIL EN COLOR

PAINEL DE COMANDO COM ECRÃ TÁCTIL EM CORES



› 12 RECETAS PROGRAMABLES + 12 RECETAS MLC (MULTILEVEL CONTROL)
12 RECEITAS PROGRAMÁVEIS + 12 RECEITAS MLC (CONTROLO MULTINÍVEL)

› CICLO SUBIDA Y BAJADA
CICLO DE SUBIDA E DE DESCIDA

› CICLO INTRODUCCIÓN DE FOLIOS AUTOMÁTICO CON TOP (OPC.)
CICLO ALIMENTADOR AUTOMÁTICO COM TOP (OPCIONAL)

› VELOCIDAD ROTACIÓN BRAZO
VELOCIDADE DE ROTAÇÃO DO BRAÇO

› VELOCIDAD CARRO SUBIDA-BAJADA
VELOCIDADE DE SUBIDA-DESCIDA DO CARRO

› TENSOR FILM
ESTIRAMENTO DO FILME

› PREESTIRADO FILM (REGULABLE CON CARRO PVS)
PRÉ-ESTIRAMENTO DO FILME (REGULÁVEL COM CARRO PVS)

› FOTOCÉLULA O ALTÍMETRO
FOTOCÉLULA OU ALTÍMETRO

› VUELTAS ALTAS - VUELTAS BAJAS
VOLTAS ALTAS - VOLTAS BAIXAS

› VUELTAS DE REFUERZO INTERMEDIAS
VOLTAS DE REFORÇO INTERMEDIÁRIAS

› OFFSET DESDE EL SUELO
OFFSET DESDE O SOLO

› REGULACIÓN TIEMPO DE CORTE
REGULAÇÃO DO TEMPO DE CORTE

› REGULACIÓN TIEMPO DE SOLDADURA (OPC.)
REGULAÇÃO DO TEMPO DE SOLDADURA (OPCIONAL)

› VUELTAS CON PLEGADORA (OPC.)
VOLTAS COM O VINCADOR (OPCIONAL)

› % PLIEGUE (OPC.)
% VINCADA (OPCIONAL)

› HABILITACIÓN/INHABILITACIÓN SOPLIDOS
HABILITAÇÃO/DESABILITAÇÃO DOS SOPROS

› EXCLUSIÓN EMBALAJE
EXCLUSÃO DA EMBALAGEM

¿POR QUÉ ROTOTECH 3000? POR QUE ROTOTECH 3000?

CONTROL PACK[®]
PACKAGING MANUFACTURE SYSTEM

- Panel de mando táctil 7" con multilevel control.
Painel de comando com ecrã tátil de 7" com controlo multinível.
- Gama de movimientos completa para todas las exigencias de trabajo.
Equipamento com movimentação para todas as exigências de trabalho.
- Altura línea de trabajo desde h:85 mm hasta h:750 mm.
Personalização da altura da linha de trabalho de h:85 mm até h:750 mm.
- Configuración para carga y descarga con transpaletas manuales incluida.
Configuração também para a carga e a descarga com transpaletas manuais.
- Sistemas de corte, soldadura y aplicación automáticos.
Sistema de corte, soldadura e alisamento automáticos.
- Ideal para palés inestables o irregulares.
Ideal para paletes instáveis ou irregulares.

DETALLES DEL PRODUCTO / DETALHES DO PRODUTO

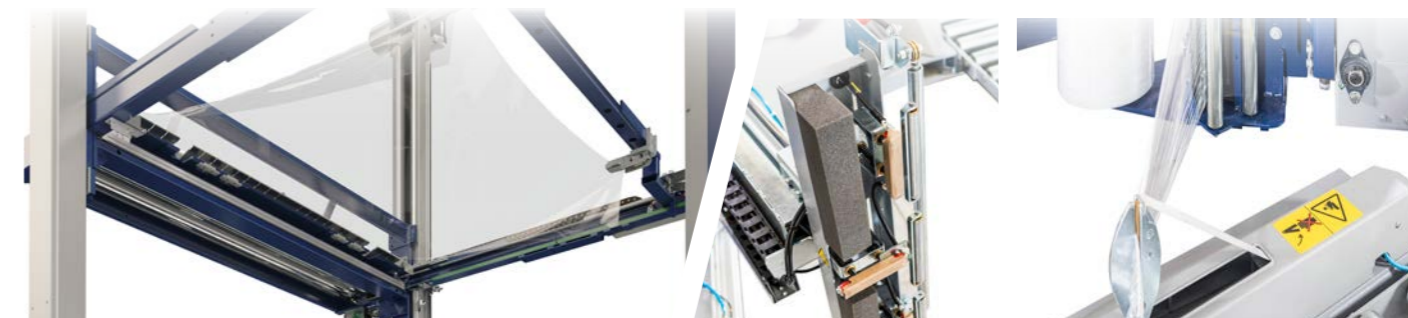

TOP (OPC.)

Introducción de folios automática para la protección del producto contra el agua.

TOP (OPCIONAL)

Alimentador automático para a proteção do produto contra a água.

GRUPO PINZA, CORTE Y APLICADOR (O SOLDADOR OPC.)

GRUPO PINÇA, CORTE E DISPOSITIVO DE ALISAMENTO (OU SOLDADOR OPCIONAL)



CARRO PGS

El carro de preestirado PGS tiene un sistema de preestirado motorizado de proporciones fijas (250%) con ruedas dentadas intercambiables manualmente. El rango de los valores de preestirado se puede ampliar con engranajes de 150%-200%-300% disponibles como accesorios opcionales intercambiables.

CARRO PGS

O carro de pré-estiramento PGS apresenta um pré-estiramento motorizado de relações fixas (250%) com rodas dentadas intercambiáveis manualmente. A gama dos valores de pré-estiramento pode ser ampliada com engrenagens de 150%-200%-300% disponíveis como opções intercambiáveis.



CARRO PVS

Carro de preestirado con motorización doble independiente con regulación desde el cuadro de la proporción de preestirado de 150% a 400%.

CARRO PVS

Carro de pré-estiramento com dupla motorização independente com regulação através do quadro da relação de pré-estiramento de 150% a 400%.

DIAGRAMA ROTOTECH 3000 [mm]

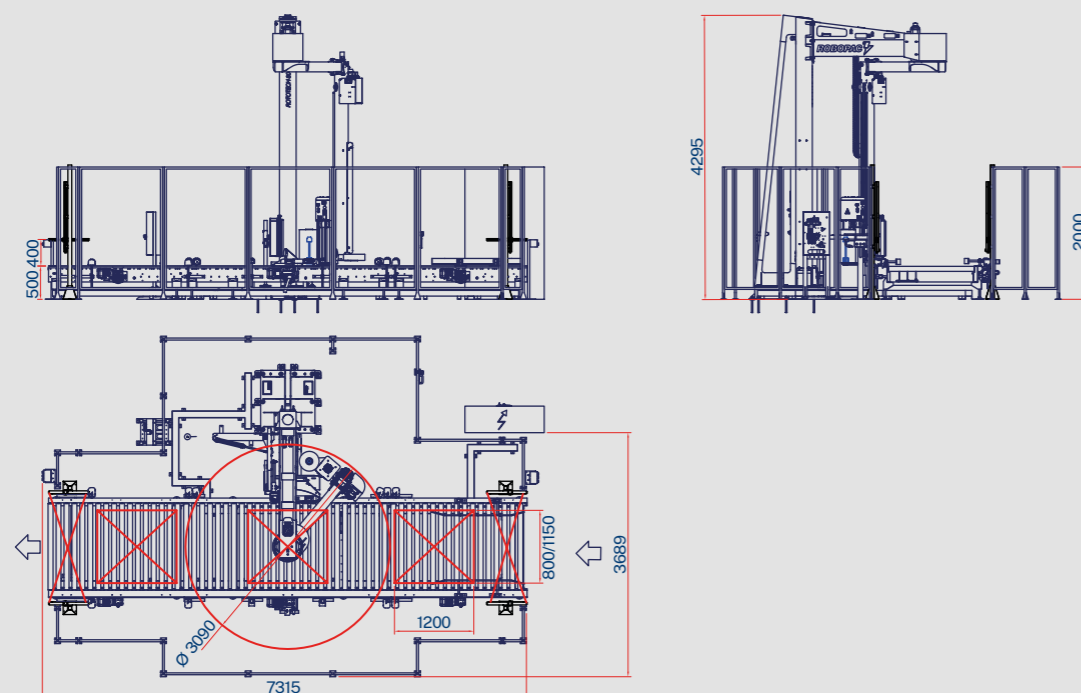

CARACTERÍSTICAS / CARACTERÍSTICAS		ROTOTECH 3000 PGS	ROTOTECH 3000 PVS
Altura máxima producto / Altura máxima do produto	mm	2000 std. 2400/2750 opc.	
Dimensiones máximas palé (LxW) Tamanho máximo da paleta (LxW)	mm	1750x1000 (con transportadores rodillos / com roleiras W=1100) 1650x1200 (con transportadores rodillos / com roleiras W=1300)	
Velocidad rotación brazo / Velocidade rotação do braço	RPM	7÷15	
Velocidad subida/bajada carro ajustable desde panel Velocidade de subida/descida do carrinho regulável por painel	m/min	2.5÷7.2	
Velocidad transportadores regulable Velocidade dos transportadores regulável	m/min	fijo / fixo: 10, 12, 15 (std) variable / variável: 8÷15 (opc)	
Tipo carro / Tipo do carro		PGS	PVS
Tensor film / Estiramento do filme		regulable desde el panel / ajustável por meio do painel	
Pre-estirado film / Pré-estiramento do filme		fijo / fixo 250% std.	variable / variável 150÷400%
Alimentación / Alimentação	V	400 V 3Ph +PE 50 Hz	
Capacidad máx / Capacidade máx	kg	1500	
Tope de emergencia / Amortecedor de emergência		STD	
Potencia instalada (sin transportador rodillos) / Potência instalada (sem roleiras)	kW	3.0	3.4
Dimensiones máximas bobina film (HxØ) / Dimensões máximas da bobina de filme)	mm	500x300	
Peso máximo bobina / Peso máximo da bobina	kg	20	
Espesor film / Espessura filme	µm	17÷35*	

*La película utilizada debe ser del tipo preestirable / O filme usado deve ser do tipo pré-esticável

CONTROLPACK®

PACKAGING MANUFACTURE SYSTEM

CATALUÑA

Ctra. Uldecona, Km 13,5
43560 LA SÈNIA (Tarragona)
Tel. (+34) 977 713 562
info@controlpack.com

NORTE

Pol. Ind. Masti Loidi, Pabellón 15 20100 RENTERÍA (Guipúzcoa)
Tel. (+34) 943 260 964
euskopack@controlpack.com

GALICIA

Pol. Ind. A Pasaxe, 52 Vincios, 36316 GONDOMAR (Pontevedra)
Tel. (+34) 986 467 183
info@bmarking.com

ARAGÓN

Pol. Ind. Empresarium, Cl Esparto 15 50720 ZARAGOZA
Tel. (+34) 976 100 672
zaragoza@controlpack.com

MURCIA

Pol. Ind Saprelorca, Cl 1, E2, Nave 3 30817 LORCA (Murcia)
Tel. (+34) 636 968 502
murcia@controlpack.com

ANDALUCÍA

Pol. Ind. San Luís, Calle Veracruz 10 29006 MALAGA
(+34) 902 992 231
andalucia@controlpack.com

MADRID

Avda. Laredo, 18, Pol. Ind. El Álamo 28946 FUENLABRADA (Madrid)
Tel. (+34) 911 123 266
madrid@controlpack.com

ISLAS CANARIAS

Calle Leoncio Rodríguez 3, 3º, Of. 5,
"Edificio El Cabo". 38003 STA. CRUZ DE TENERIFE (TENERIFE)
Tel. 682 799 128
info@controlpack.com

VALENCIA

C/ de la Mar, 34 - P.I. L'Horteta
46138 RAFELBUÑOL (Valencia)
Tel. (+34) 961 41 24 98
valencia@controlpack.com

CASTELLÓN

Pol. Ind. Riu Sec
12190 BORRIOL (Castellón)
Tel. (+34) 902 40 51 06
castellon@controlpack.com

CARIBE

Zona A-10, Sector A, Parcela CN-04A, Parque Industrial ViMariel, CP
32100 - MARIEL, ARTEMISA, (Cuba)
Tel. (+53) 5 800 2034
infocaribe@controlpack.com

FRANCIA

78 Allée Jean Jaurès Bât F,
31000 TOULOUSE, Francia
Tél. (+33) 660 69 04 72
info@controlpack.fr