

SPA / POR

SPA / POR

CONTROL PACK[®]
PACKAGING MANUFACTURE SYSTEM

MACHINERY

Gama mesas Gama de mesas rotativas

CATALUÑA

Ctra. Ulldesona, Km 13,5
43560 LA SÈNIA (Tarragona)
Tel. (+34) 977 713 562
info@controlpack.com

NORTE

Pol. Ind. Masti Loidi, Pabellón 15 20100 RENTERÍA (Guipúzcoa)
Tel. (+34) 943 260 964
euskopack@controlpack.com

GALICIA

Pol. Ind. A Pasaxe, 52 Vincios, 36316 GONDOMAR (Pontevedra)
Tel. (+34) 986 467 183
info@bmarking.com

ARAGÓN

Pol. Ind. Empresarium, Cl Esparto 15 50720 ZARAGOZA
Tel. (+34) 976 100 672
zaragoza@controlpack.com

MURCIA

Pol. Ind Saprelorca, Cl 1, E2, Nave 3 30817 LORCA (Murcia)
Tel. (+34) 636 968 502
murcia@controlpack.com

ANDALUCÍA

Pol. Ind. San Luis, Calle Veracruz 10 29006 MALAGA
(+34) 902 992 231
andalucia@controlpack.com

MADRID

Avda. Laredo, 18, Pol. Ind. El Álamo 28946 FUENLABRADA (Madrid)
Tel. (+34) 911 123 266
madrid@controlpack.com

ISLAS CANARIAS

Calle Leoncio Rodríguez 3, 3º, Of. 5,
"Edificio El Cabo". 38003 STA. CRUZ DE TENERIFE (TENERIFE)
Tel. 682 799 128
info@controlpack.com

VALENCIA

C/ de la Mar, 34 - P.I. L'Horteta
46138 RAFELBUÑOL (Valencia)
Tel. (+34) 961 41 24 98
valencia@controlpack.com

CASTELLÓN

Pol. Ind. Riu Sec
12190 BORRIOL (Castellón)
Tel. (+34) 902 40 51 06
castellon@controlpack.com

CARIBE

Zona A-10, Sector A, Parcela CN-04A, Parque Industrial ViMariel,
CP 32100 - MARIEL, ARTEMISA, (Cuba)
Tel. (+53) 5 800 2034
infocaribe@controlpack.com

FRANCIA

78 Allée Jean Jaurès Bât F,
31000 TOULOUSE, Francia
Tél. (+33) 660 69 04 72
info@controlpack.fr

Rev. n. 01 - 3470300260 - 05/2019 - Agente Comunicazione



SOLUCIONES PARA LA INDUSTRIA DE LOS CERRAMIENTOS Y DE LA MADERA
SOLUÇÕES PARA A INDÚSTRIA DA CAIXILHARIA E DA MADEIRA

Rotoplat DW / Rotoplat DW-C

MÁQUINA PARA ENVOLVER CON FILM EXTENSIBLE PARA EL EMBALAJE DE PUERTAS, VENTANAS Y OTROS PRODUCTOS SEMIELABORADOS DE LA INDUSTRIA DE LOS CERRAMIENTOS Y DE LA MADERA.
MÁQUINA PARA O ENVOLVIMENTO COM FILME EXTENSÍVEL PARA A EMBALAGEM DE PORTAS, JANELAS E OUTROS PRODUTOS E SEMI-ACABADOS DA INDÚSTRIA DA CAIXILHARIA E DA MADEIRA.

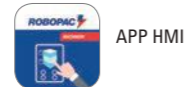

- ▶ Pantalla táctil en color 7"
Ecrã touch a cores de 7"
- ▶ Interfaz fácil de usar
Interface user-friendly
- ▶ 12 programas para configurar
(con multilevel control)
12 programas configuráveis
(com multilevel control)

ROTOPLAT DW-C



LAYOUT ROTOPLAT DW-C 508 PDS [mm]

Prensa neumática / Prensador Pneumático

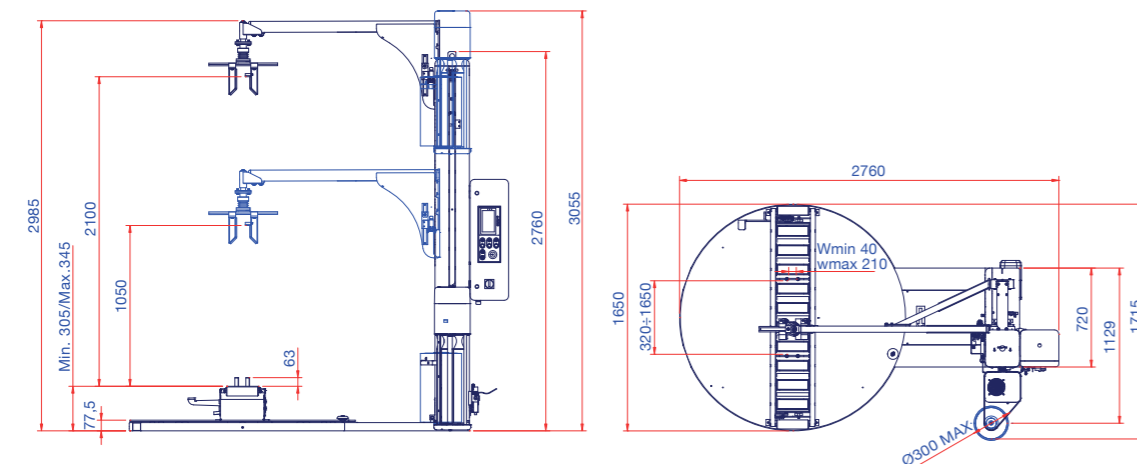

BASE ROTOPLAT DW-C
BASE ROTOPLAT DW-C

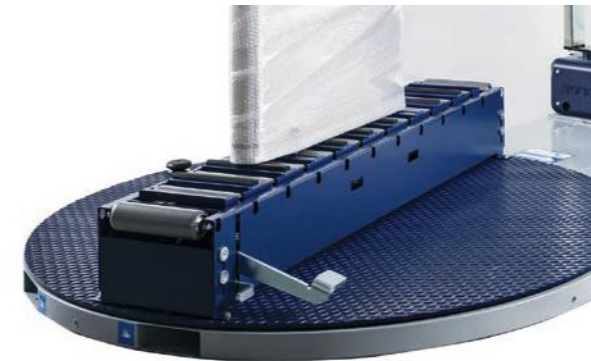

BASE ROTOPLAT DW
BASE ROTOPLAT DW

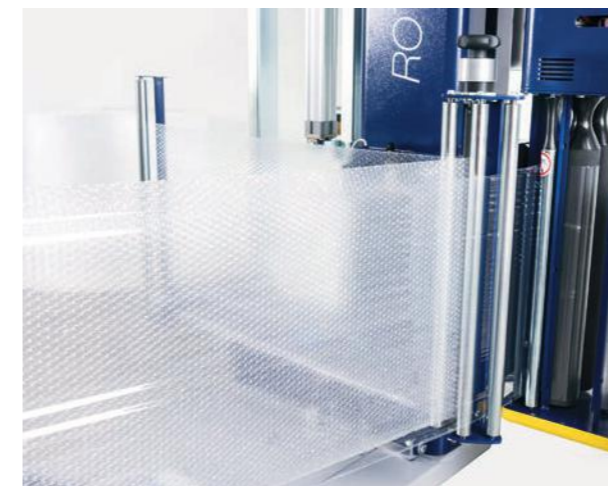

La máquina tiene un kit pluriball (opc.), que permite la aplicación de una capa de plástico de burbujas y una capa de film extensible al mismo tiempo.

A máquina dispõe de kit pluriball (opcional), que permite aplicar simultaneamente uma camada de pluriball e uma camada de filme extensível.

Dispositivo manual de fijación del producto.
Dispositivo manual de fixação do produto.

CARACTERÍSTICAS TÉCNICAS CARACTERÍSTICAS TÉCNICAS

MÁQUINA	MÁQUINA	ROTOPLAT DW	ROTOPLAT DW-C
diámetro plato / diâmetro do prato	(mm)	1650 est./std. 1800 opc./opt.	
capacidad máxima / capacidade máxima	(kg)	100	150
altura útil eje / altura máxima da carga	(mm)	2400 est./std. 2800/3100 opc./opt.	
altura prensa neumática altura do prensador pneumático	(mm)	1050÷2100 (H=2400) - 1050÷2500 (H=2800) - 1050÷2800 (H=3100)	
altura prensa mecánica altura do prensador mecânico	(mm)	400÷2100 (H=2400) - 400÷2500 (H=2800) - 400÷2800 (H=3100)	
velocidad rotación plato velocidade de rotação do prato	(rpm)	5÷12 (Ø1650) - 5÷11 (Ø1800)	
velocidad subida-bajada carro velocidade subida-descida do carro	(m/min)	1.5÷5.5	
tipo carro / tipo carro		FR, PDS	
tensor film / estiramento do filme		regulable desde el panel/ajustável por meio do painel	
preestirado film / pré-estiramento do filme		n.a. (FR), hasta/fixo 250% std (PDS)	
alimentación / alimentação	(V)	230 V monofásica/V 1Ph (±10%) 50/60 Hz	
potencia instalada / potência instalada	(kW)	1,5 (FR), 1,9 (PDS)	
dimensiones máximas bobina (HxØ) dimensões máximas da bobina (HxØ)	(mm)	500x300	
peso máximo bobina / peso máximo da bobina	(kg)	20	
espesor film / espessura filme	(µm)	17÷35	
colocación de horquillas / elevação do garfo		delantera y trasera/dianteira e traseira	