

CONTROL PACK®

GAMA MÁQUINAS HORIZONTALES

GAMA DE
MÁQUINAS
HORIZONTAIS



PLURIPAC M

DISPOSITIVOS PARA ENVASADO EN FRÍO
 CON BOBINAS DE FILM PLURIBALL, FOAM O POLIETILENO
 DISPOSITIVO PARA A EMBALAGEM A FRIO
 COM BOBINAS DE FILME PLURIBALL, FOAM OU POLIETILENO



COMPATIBLE CON LAS ENVOLVEDORAS HORIZONTALES
 MANUALES COMPACTA, NUEVAS O YA INSTALADAS.
 COMPATÍVEL COM AS BOBINADORAS HORIZONTAIS
 MANUAIS COMPACTA, NOVAS OU JÁ INSTALADAS.

DIAGRAMA
 COMPACTA
 PLURIPAC M
 [mm]

LAYOUT
 COMPACTA
 PLURIPAC M
 [mm]

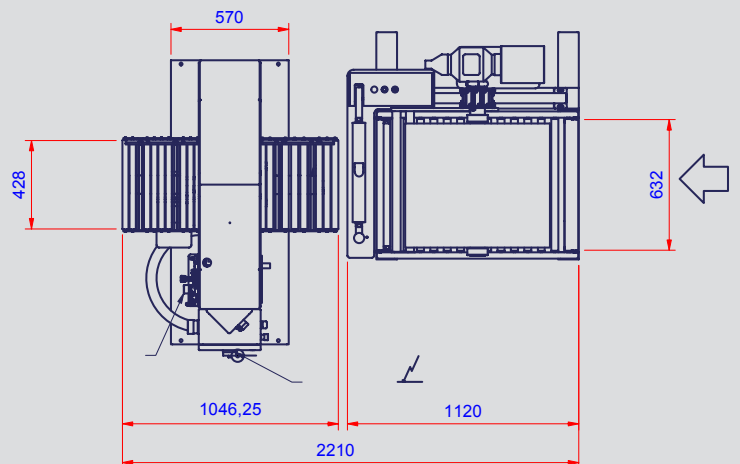
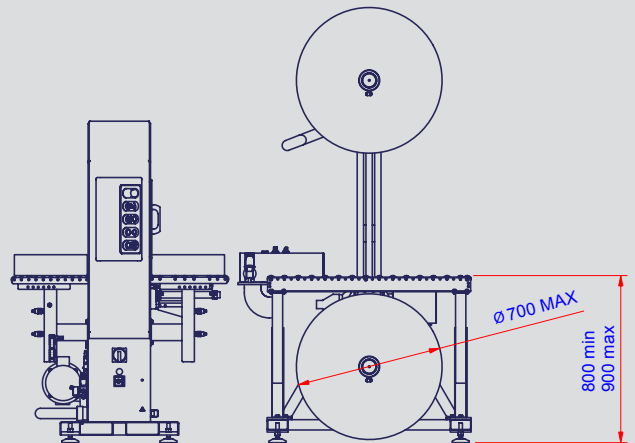
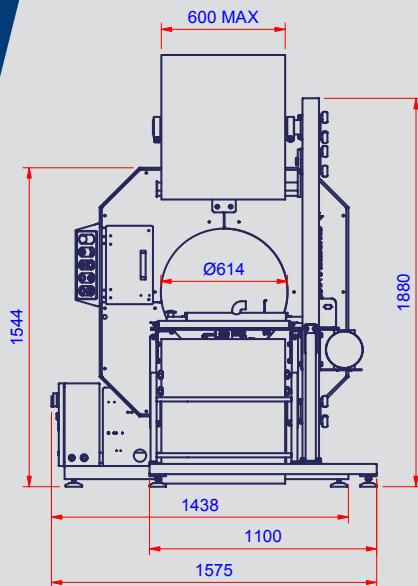

¿POR QUÉ PLURIPAC M? POR QUE PLURIPAC M?

Protección del producto contra los choques.

Proteção contra os choques com o produto.

Cierre total del producto.

Fechamento total do produto.

Bajo consumo energético.

Baixo consumo de energia.

Facilidad de ejecución.

Simplicidade de execução.

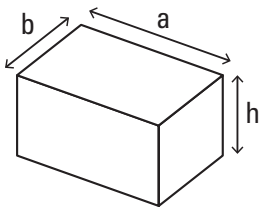

DIMENSIONES PRODUCTO TAMANHO DO PRODUTO		PLURIPAC M6		PLURIPAC M9	
		MÍN.	MÁX.	MÍN.	MÁX.
Longitud (a) / Comprimento (a)	mm	100	∞	100	∞
Ancho (b) / Largura (b)	mm	0	600	0	900
Altura (h) / Altura (h)	mm	10	600	10	700

DETALLES DEL PRODUCTO / DETALHES DO PRODUTO



SOLDADURA MANUAL DE IMPULSOS / SOLDADURA MANUAL POR IMPULSOS

Soldadura manual del film plástico en el producto y ajuste del tiempo de soldadura. Sistema de aspiración de humos mediante filtro.
Soldadura manual do filme plástico no produto e regulação do tempo de soldadura. Sistema de aspiração de fumos com filtro.

CARACTERÍSTICAS / CARATERÍSTICAS		PLURIPAC M6	PLURIPAC M9
Tensión de alimentación / Tensão de alimentação	V	230V monofásica / 230V 1Ph	230V monofásica / 230V 1Ph
Frecuencia de alimentación / Frequência de alimentação	Hz	50/60	50/60
Potencia instalada / Potência instalada	kW	1	1
Corriente absorbida / Corrente absorvida	A	8	8
Diámetro máximo bobina / Diâmetro máximo da bobina	mm	700	700
Ancho bobina / Largura da bobina	mm	600	900
Tipo film Tipo do film		pluriball, polietileno, poliolefina pluriball, polietileno, poliolefina	pluriball, polietileno, poliolefina pluriball, polietileno, poliolefina

CONTROLPACK®

PACKAGING MANUFACTURE SYSTEM

CATALUÑA

Ctra. Uldecona, Km 13,5
43560 LA SÈNIA (Tarragona)
Tel. (+34) 977 713 562
info@controlpack.com

NORTE

Pol. Ind. Masti Loidi, Pabellón 15 20100 RENTERÍA (Guipúzcoa)
Tel. (+34) 943 260 964
euskopack@controlpack.com

GALICIA

Pol. Ind. A Pasaxe, 52 Vincios, 36316 GONDOMAR (Pontevedra)
Tel. (+34) 986 467 183
info@bmarking.com

ARAGÓN

Pol. Ind. Empresarium, Cl Esparto 15 50720 ZARAGOZA
Tel. (+34) 976 100 672
zaragoza@controlpack.com

MURCIA

Pol. Ind Saprelorca, Cl 1, E2, Nave 3 30817 LORCA (Murcia)
Tel. (+34) 636 968 502
murcia@controlpack.com

ANDALUCÍA

Pol. Ind. San Luís, Calle Veracruz 10 29006 MALAGA
(+34) 902 992 231
andalucia@controlpack.com

MADRID

Avda. Laredo, 18, Pol. Ind. El Álamo 28946 FUENLABRADA (Madrid)
Tel. (+34) 911 123 266
madrid@controlpack.com

ISLAS CANARIAS

Calle Leoncio Rodríguez 3, 3º, Of. 5,
"Edificio El Cabo". 38003 STA. CRUZ DE TENERIFE (TENERIFE)
Tel. 682 799 128
info@controlpack.com

VALENCIA

C/ de la Mar, 34 - P.I. L'Horteta
46138 RAFELBUÑOL (Valencia)
Tel. (+34) 961 41 24 98
valencia@controlpack.com

CASTELLÓN

Pol. Ind. Riu Sec
12190 BORRIOL (Castellón)
Tel. (+34) 902 40 51 06
castellon@controlpack.com

CARIBE

Zona A-10, Sector A, Parcela CN-04A, Parque Industrial ViMariel, CP
32100 - MARIEL, ARTEMISA, (Cuba)
Tel. (+53) 5 800 2034
infocaribe@controlpack.com

FRANCIA

78 Allée Jean Jaurès Bât F,
31000 TOULOUSE, Francia
Tél. (+33) 660 69 04 72
info@controlpack.fr