

CONTROLPACK®

BRAZOS ROTATORIOS

BRAÇOS
ROTATIVOS



MASTERWRAP PLUS XL

ENVOLVEDORA SEMIAUTOMÁTICA DE BRAZO GIRATORIO
ENVOLVEDORA SEMIAUTOMÁTICA DE BRAÇO ROTATIVO



PANEL DE MANDO
PAINEL DE COMANDO



- › 6 RECETAS PROGRAMABLES
6 RECEITAS PROGRAMÁVEIS
- › CICLO SUBIDA Y BAJADA
CICLO DE DESCIDA E DE SUBIDA
- › CICLO SOLO SUBIDA O SOLO BAJADA
CICLO APENAS DE SUBIDA OU APENAS DE DESCIDA
- › CICLO INTRODUCCIÓN DE FOLIOS
CICLO ALIMENTADOR
- › CICLO MANUAL
CICLO MANUAL
- › CICLO AUTOAPRENDIZAJE
CICLO DE AUTOAPRENDIZAGEM
- › VELOCIDAD ROTACIÓN BRAZO
VELOCIDADE DE ROTAÇÃO DO BRAÇO

- › VELOCIDAD CARRO SUBIDA-BAJADA
VELOCIDADE DE SUBIDA-DESCIDA DO CARRO
- › TENSOR FILM
ESTIRAMENTO DO FILME
- › FOTOCÉLULA O ALTÍMETRO
FOTOCÉLULA OU ALTÍMETRO
- › PARADA ERGONÓMICA DEL CARRO
PARAGEM ERGONÓMICA DO CARRO
- › VUELTAS ALTAS -VUELTAS BAJAS
VOLTAS ALTAS -VOLTAS BAIXAS
- › VUELTAS DE REFUERZO
VOLTAS DE REFORÇO
- › OFFSET DESDE EL SUELO
OFFSET DESDE O SOLO

- › PULSADOR DE DESBLOQUEO BRAZO ROTATORIO
BOTÃO DE DESBLOQUEIO DO FREIO DO BRAÇO ROTATIVO
- › PUERTO USB
PORTA USB

DIAGRAMA MASTERWRAP PLUS XL [mm]

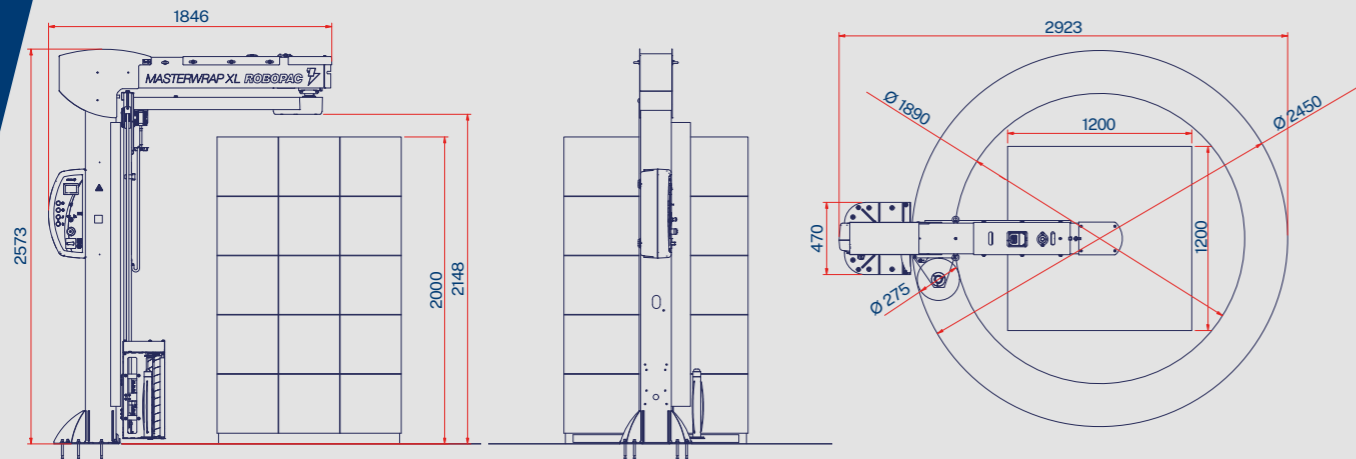

¿POR QUÉ MASTERWRAP PLUS XL? POR QUE MASTERWRAP PLUS XL?

CONTROLPACK®
PACKAGING MANUFACTURE SYSTEM

- Perfecto para palés inestables y/o irregulares.
Perfeito para paletes instáveis e/ou irregulares.
- Ideal para logísticas.
Ideal para logísticas.
- Nueva interfaz HMI en color, sencilla y fácil de utilizar.
Nova interface hmi em cores, simples e fácil de usar.
- Fiabilidad y solidez gracias a los componentes diseñados y fabricados siguiendo los protocolos de seguridad y calidad más exigentes.
Afiabilidade e robustez, graças aos componentes projetados e construídos seguindo os protocolos mais rígidos de segurança e qualidade.
- Fácil mantenimiento, puerto usb para actualizar y descargar datos y software de la máquina de manera simple y rápida.
Manutenção fácil, porta usb para atualizar e descarregar dados e softwares da máquina de forma simples e rápida.
- Industria 4.0. Posibilidad de instalar el sistema r-connect.
Industria 4.0. Possibilidade de instalar o sistema r-connect.

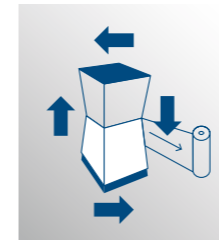

Regulación desde panel del tensado del film en 4 fases distintas: base, subida, cumbre y bajada.

Regulação a partir do painel de tensão do filme em 4 fases diferentes: na base, em subida, no topo e em descida.



CARRO FR
El carro FR cuenta con un dispositivo de estirado del film realizado con un freno electromagnético de polvo controlable con el panel de mando.

CARRO FR
O carro FR está equipado com um dispositivo de estiramento do filme efetuado através de um freio eletromagnético a pó controlável a partir do painel de comando.

CARACTERÍSTICAS / CARATERÍSTICAS		MASTERWRAP PLUS XL FR
Altura máxima del producto / Altura máxima do produto	mm	2000 est. / std 2400 opc./ opt
Dimensiones máximas palé (LxW) / Dimensões máximas da paleta (LxW))	mm	1200x1200
Velocidad rotación brazo / Velocidade de rotação do braço	rpm	7÷11
Velocidad subida-bajada carro / Velocidade de subida-descida do carro	m/min	2,6÷6
Tipo carro / Tipo do carro		FR
Tensor film / Estiramento do filme		regulable desde el panel / ajustável por meio do painel
Preestirado film / Pré-estiramento do filme		n.a.
Tensión alimentación / Tensão de alimentação	V	230 V monofásica / 1Ph 50/60Hz
Dimensiones máximas bobina (hxØ) / Dimensões máximas da bobina (hxØ)	mm	500x275
Peso máximo bobina / Peso máximo da bobina	kg	8
Espesor film / Espessura do filme	µm	7÷35

CONTROLPACK®

PACKAGING MANUFACTURE SYSTEM

CATALUÑA

Ctra. Uldecona, Km 13,5
43560 LA SÈNIA (Tarragona)
Tel. (+34) 977 713 562
info@controlpack.com

NORTE

Pol. Ind. Masti Loidi, Pabellón 15 20100 RENTERÍA (Guipúzcoa)
Tel. (+34) 943 260 964
euskopack@controlpack.com

GALICIA

Pol. Ind. A Pasaxe, 52 Vincios, 36316 GONDOMAR (Pontevedra)
Tel. (+34) 986 467 183
info@bmarking.com

ARAGÓN

Pol. Ind. Empresarium, Cl Esparto 15 50720 ZARAGOZA
Tel. (+34) 976 100 672
zaragoza@controlpack.com

MURCIA

Pol. Ind Saprelorca, Cl 1, E2, Nave 3 30817 LORCA (Murcia)
Tel. (+34) 636 968 502
murcia@controlpack.com

ANDALUCÍA

Pol. Ind. San Luís, Calle Veracruz 10 29006 MALAGA
(+34) 902 992 231
andalucia@controlpack.com

MADRID

Avda. Laredo, 18, Pol. Ind. El Álamo 28946 FUENLABRADA (Madrid)
Tel. (+34) 911 123 266
madrid@controlpack.com

ISLAS CANARIAS

Calle Leoncio Rodríguez 3, 3º, Of. 5,
"Edificio El Cabo". 38003 STA. CRUZ DE TENERIFE (TENERIFE)
Tel. 682 799 128
info@controlpack.com

VALENCIA

C/ de la Mar, 34 - P.I. L'Horteta
46138 RAFELBUÑOL (Valencia)
Tel. (+34) 961 41 24 98
valencia@controlpack.com

CASTELLÓN

Pol. Ind. Riu Sec
12190 BORRIOL (Castellón)
Tel. (+34) 902 40 51 06
castellon@controlpack.com

CARIBE

Zona A-10, Sector A, Parcela CN-04A, Parque Industrial ViMariel, CP
32100 - MARIEL, ARTEMISA, (Cuba)
Tel. (+53) 5 800 2034
infocaribe@controlpack.com

FRANCIA

78 Allée Jean Jaurès Bât F,
31000 TOULOUSE, Francia
Tél. (+33) 660 69 04 72
info@controlpack.fr