

SPA / POR

SPA / POR

**CONTROL PACK**<sup>®</sup>  
PACKAGING MANUFACTURE SYSTEM

**MACHINERY**

# Gama mesas Gama de mesas rotativas

## CATALUÑA

Ctra. Ulldesona, Km 13,5  
43560 LA SÈNIA (Tarragona)  
Tel. (+34) 977 713 562  
info@controlpack.com

## NORTE

Pol. Ind. Masti Loidi, Pabellón 15 20100 RENTERÍA (Guipúzcoa)  
Tel. (+34) 943 260 964  
euskopack@controlpack.com

## GALICIA

Pol. Ind. A Pasaxe, 52 Vincios, 36316 GONDOMAR (Pontevedra)  
Tel. (+34) 986 467 183  
info@bmarking.com

## ARAGÓN

Pol. Ind. Empresarium, Cl Esparto 15 50720 ZARAGOZA  
Tel. (+34) 976 100 672  
zaragoza@controlpack.com

## MURCIA

Pol. Ind Saprelorca, Cl 1, E2, Nave 3 30817 LORCA (Murcia)  
Tel. (+34) 636 968 502  
murcia@controlpack.com

## ANDALUCÍA

Pol. Ind. San Luis, Calle Veracruz 10 29006 MALAGA  
(+34) 902 992 231  
andalucia@controlpack.com

## MADRID

Avda. Laredo, 18, Pol. Ind. El Álamo 28946 FUENLABRADA (Madrid)  
Tel. (+34) 911 123 266  
madrid@controlpack.com

## ISLAS CANARIAS

Calle Leoncio Rodríguez 3, 3º, Of. 5,  
"Edificio El Cabo". 38003 STA. CRUZ DE TENERIFE (TENERIFE)  
Tel. 682 799 128  
info@controlpack.com

## VALENCIA

C/ de la Mar, 34 - P.I. L'Horteta  
46138 RAFELBUÑOL (Valencia)  
Tel. (+34) 961 41 24 98  
valencia@controlpack.com

## CASTELLÓN

Pol. Ind. Riu Sec  
12190 BORRIOL (Castellón)  
Tel. (+34) 902 40 51 06  
castellon@controlpack.com

## CARIBE

Zona A-10, Sector A, Parcela CN-04A, Parque Industrial ViMariel,  
CP 32100 - MARIEL, ARTEMISA, (Cuba)  
Tel. (+53) 5 800 2034  
infocaribe@controlpack.com

## FRANCIA

78 Allée Jean Jaurès Bât F,  
31000 TOULOUSE, Francia  
Tél. (+33) 660 69 04 72  
info@controlpack.fr

Rev. n. 01 - 3470300260 - 05/2019 - Agente Comunicazione



# Ecoplat Plus

NIVEL DE ENTRADA MÁQUINA DE TABLA GIRATORIA PARA LA ENVOLTURA CON FILM EXTENSIBLE  
MACCHINE ENTRY LEVEL COM MESA ROTATIVA PARA O ENVOLVIMENTO COM FILME EXTENSÍVEL



Ecoplat Plus está disponible en dos versiones, Base y FRD. La versión base está equipada con panel con pulsadores electromecánicos, mientras que la versión FRD tiene panel con pantalla LED y selectores de parámetros de JOG. Ecoplat Plus está disponível em duas versões, Base e FRD. A versão base possui painel com botões eletro-mecânicos, e a versão FRD possui painel com ecrã LED e seletor de parâmetros por JOG.



EcoPLAT PLUS FRD

## LAYOUT ECOPLAT PLUS [mm]

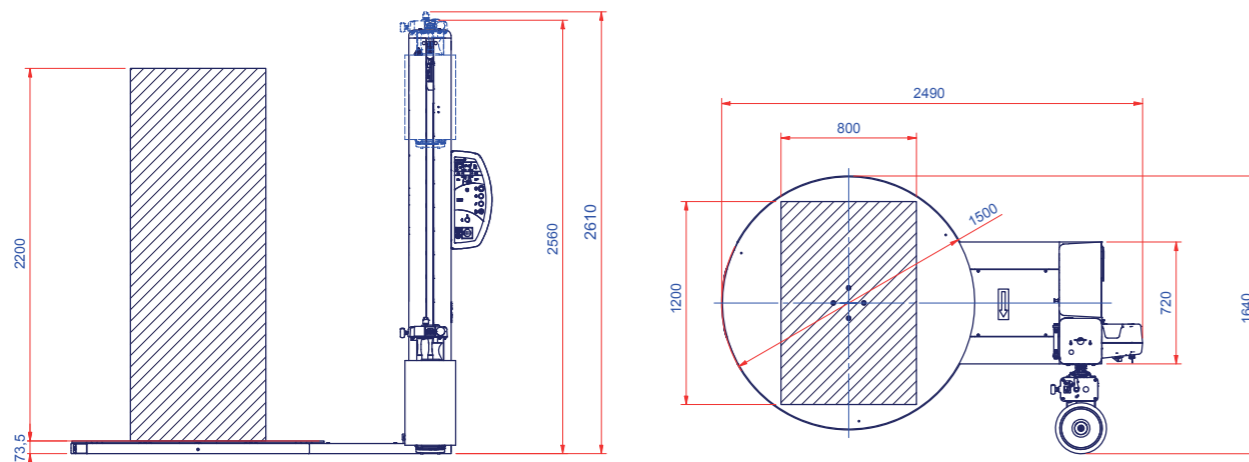

¿POR QUÉ ECOPLAT PLUS?  
POR QUE ECOPLAT PLUS?

- ▶ **NUEVA INTERFAZ, MÁS INTUITIVA CON MÁS FUNCIONES**  
*NOVA INTERFACE, MAIS INTUITIVA COM MAIS FUNÇÕES*
- ▶ **FIABILIDAD Y SOLIDEZ, GARANTIZADAS POR LOS COMPONENTES DISEÑADOS Y FABRICADOS SIGUIENDO LOS PROTOCOLOS DE SEGURIDAD Y CALIDAD MÁS EXIGENTES**  
*CONFIABILIDADE E FORÇA, GRAÇAS AOS COMPONENTES PROJETADOS E CONSTRUÍDOS SEGUINDO OS MAIS RÍGIDOS PROTOCOLOS DE SEGURANÇA E QUALIDADE*
- ▶ **FÁCIL MANTENIMIENTO, PUERTO USB PARA ACTUALIZAR Y DESCARGAR DATOS Y SOFTWARE DE LA MÁQUINA DE MANERA SIMPLE Y RÁPIDA**  
*FÁCIL MANUTENÇÃO, PORTA USB PARA ATUALIZAR E DESCARREGAR DADOS E SOFTWARE DA MÁQUINA DE MODO SIMPLÉS E VELOZ*
- ▶ **PEQUEÑA INVERSIÓN PARA UN GRAN AHORRO DE TIEMPO Y FILM**  
*PEQUENO INVESTIMENTO PARA UMA GRANDE DE ECONOMIA DE TEMPO E FILME*
- ▶ **INDUSTRY 4.0 POSIBILIDAD DE INSTALAR EL SISTEMA R-CONNECT**  
*INDUSTRY 4.0 POSSIBILIDADE DE INSTALAR O SISTEMA R-CONNECT*



**PANEL ECOPLAT PLUS BASE**  
*PAINEL ECOPLAT PLUS BASE*  
Panel con pulsadores electromecánicos.  
*Painel com botões eletromagnéticos.*

- ▶ Vueltas en la base y en la parte superior del palé  
*Volts na base e no topo da palete*
- ▶ Velocidad subida-bajada carro  
*Velocidade de subida-descida do carro*
- ▶ Velocidad rotación mesa  
*Velocidade de rotação da mesa*
- ▶ Pulsador fungiforme para parada de emergencia  
*Botão de cogumelo para parada de emergência*
- ▶ IP54 - protección contra agua y polvo  
*IP54 - proteção contra água e poeira*



**PANEL ECOPLAT PLUS FRD**  
*PAINEL ECOPLAT PLUS FRD*  
Panel con pantalla LED y selector parámetros de JOG.  
*Painel com display LED e seletor de parâmetros de JOG.*

- ▶ Ciclo subida-bajada  
*Ciclo de subida-descida*
- ▶ Ciclo solo subida o solo bajada  
*Ciclo apenas de subida ou apenas de descida*
- ▶ Ciclo introducción de folios  
*Ciclo do alimentador*
- ▶ Ciclo manual  
*Ciclo manual*
- ▶ Ciclo eco (regulación del ciclo)  
*Ciclo eco (registo do ciclo)*
- ▶ Vueltas altas/Vueltas en la base  
*Giros altos/Giros à base*
- ▶ Vueltas de refuerzo  
*Volts de reforço*
- ▶ Velocidad rotación mesa  
*Velocidade de rotação da mesa*
- ▶ Velocidad subida-bajada carro  
*Velocidade de subida-descida do carro*
- ▶ Fotocélula o altímetro  
*Fotocélula ou altímetro*
- ▶ Parada ergonómica del carro  
*Parada ergonómica do carro*
- ▶ Pulsador fungiforme para parada de emergencia  
*Botão de cogumelo para parada de emergência*
- ▶ IP54 - protección contra agua y polvo  
*IP54 - proteção contra água e poeira*

## CARACTERÍSTICAS TÉCNICAS

MÁQUINA		ECOPLAT PLUS BASE	ECOPLAT PLUS FRD
diámetro mesa y capacidad máxima diâmetro da mesa e capacidade máxima	(mm - kg)	Ø1500 - 1200 (std.) Ø1500 - 2000 (opt.) Ø1650 - 2000 (opt.)	Ø1500 - 2000 (std.) Ø1650 - 2000 (opt.)
velocidad rotación mesa velocidade de rotação da mesa	(rpm)		4÷10
velocidad subida-bajada carro velocidade subida-descida do carro	(m/min)		1.4÷4
tipo carro / tipo carro			FRD
tiro film / estiramento do filme			manual / manual
preestirado film / pré-estiramento do filme			n.a.
dimensiones máximas palé (LxW) dimensões máximas da palete (LxW)	(mm)		800x1200 std. / 1000x1200 opt.
altura máxima producto altura máxima do produto	(mm)		2200 std. 2400 opt.
alimentación / alimentação	(V)		230 V 1Ph ±10% 50/60 Hz
potencia instalada / potência instalada	(kW)		1,2
dimensiones máximas bobina (HxØ) dimensões máximas da bobina (HxØ)	(mm)		500x300
peso máximo bobina / peso máximo da bobina	(kg)		20
espesor film / espessura filme	(µm)		17÷35
colocación de horquillas / elevação do garfo			delantera y trasera / dianteira e traseira