

CONTROLPACK®

GAMA MÁQUINAS HORIZONTALES

GAMA DE
MÁQUINAS
HORIZONTAIS



COMPACTA

MÁQUINAS HORIZONTALES
PARA LA ENVOLTURA CON FILM EXTENSIBLE
MÁQUINAS HORIZONTAIS
PARA A ENVOLTURA COM FILME EXTENSÍVEL



PANEL DE CONTROL
PAINEL DE CONTROLO

- › PULSADOR DE EMERGENCIA
BOTÃO DE EMERGÊNCIA
- › POTENCIÓMETRO VELOCIDAD DE ROTACIÓN
POTENCIÓMETRO DA VELOCIDADE DE ROTAÇÃO
- › SELECTOR VUELTAS DE ENVOLTURA
SELETOR DA VOLTAS DE ENVOLTURA
- › PULSADOR DE POSICIÓN CAMBIO BOBINA
BOTÃO DE POSIÇÃO DE TROCA DE BOBINA
- › PULSADOR APERTURA/CIERRE PINZA
BOTÃO DE ABERTURA/FECHAMENTO DA PINÇA

DIAGRAMA
COMPACTO
[mm]

LAYOUT
COMPACTA
[mm]

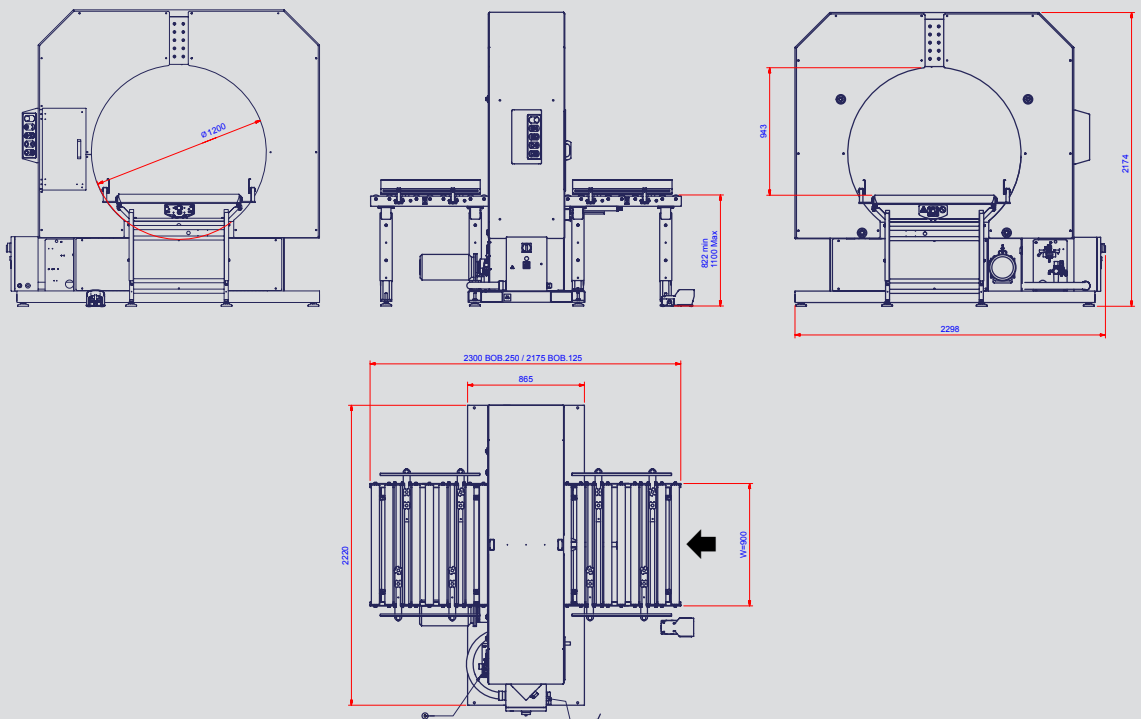

¿POR QUÉ COMPACTA? POR QUE COMPACTA?

Ahorro de tiempo.
Economía de tempo.

Mayor eficiencia del
operador. Activación
del ciclo de envoltura
mediante pedal.

Eficiência do operador
aumentada. Ativação
do ciclo de envoltura
através de pedal.

Embalaje de bajo coste.
Packaging low-cost.

Dimensiones pequeñas.
Ideal para instalación
en espacios estrechos.

Área útil reducida.
Ideal para a instalação
em espaços estreitos.

Flexibilidad de uso.
Gracias a los diferentes
diámetros del anillo giratorio.

Flexibilidade na utilização.
Graças aos diversos
diâmetros do anel rotativo.

DETALLES DEL PRODUCTO / DETALHES DO PRODUTO

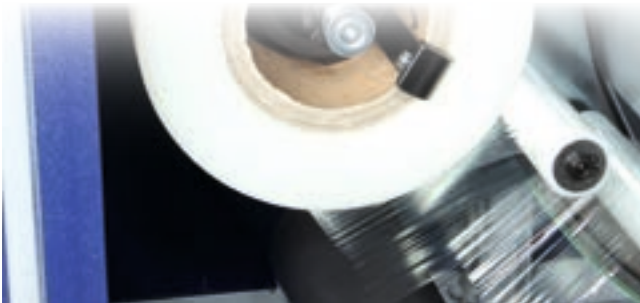

CARRO PORTA BOBINA / CARRO PORTA-BOBINA

El grupo porta bobina, con rodillos de reenvío de frenado directo, facilita al máximo la carga de la bobina y la introducción del film. El mandril está dotado de sistema de bloqueo y de desenganche rápido de la bobina. O grupo porta-bobina, com rolo de reenvio de travagem direta, facilita ao máximo o carregamento da bobina e a inserção do filme. O mandril possui sistema de bloqueio e de desengate rápido da bobina.



GRUPO PINZA Y CORTE / GRUPO PINÇA E CORTE

Sistema automático de pinza y corte del film en total seguridad. Sistema automático de pinça e corte do filme em total segurança.

CARACTERÍSTICAS / CARACTERÍSTICAS		COMPACTA 4	COMPACTA 6	COMPACTA 9	COMPACTA 12
Diámetro acoplamiento / Diâmetro do rolamento de giro	mm	410	610	960	1250
Ancho bobina / Largura da bobina	mm	125	125	125/250	125/250
Velocidad de rotación acoplamiento Velocidade de rotação do rolamento de giro	rpm	10÷150	40÷120	30÷75 (W=125) 30÷60 (W=250)	30÷58
Consumo de aire comprimido por ciclo Consumo de ar comprimido por ciclo	Nl/ciclo Nl/ciclo	1,8	1,8	1,8 (W=125) 3,2 (W=250)	3,2
Presión de funcionamiento / Pressão de funcionamento	bar	6±1	6±1	6±1	6±1
Superficies regulables / Superfícies reguláveis		fijo / fixo	est / std	est / std	est / std
Grupo pinza y corte / Grupo pinça e corte		est / std	est / std	est / std	est / std
Alimentación Alimentação	v	230V monofásica+N 230V 1Ph+N	230V monofásica+N 230V 1Ph+N	230V monofásica+N (W=125) 400V trifásica+N (W=250) 230V 1Ph+N (W=125) 400V 3Ph+N (W=250)	400V trifásica+N (W=250) 400V 3Ph+N (W=250)
Potencia instalada / Potência instalada	kW	2,3	2,5	2,5	2,5
Frecuencia de alimentación Frequência de alimentação	Hz	50/60	50/60	50/60	50/60

CONTROLPACK®

PACKAGING MANUFACTURE SYSTEM

CATALUÑA

Ctra. Uldecona, Km 13,5
43560 LA SÈNIA (Tarragona)
Tel. (+34) 977 713 562
info@controlpack.com

NORTE

Pol. Ind. Masti Loidi, Pabellón 15 20100 RENTERÍA (Guipúzcoa)
Tel. (+34) 943 260 964
euskopack@controlpack.com

GALICIA

Pol. Ind. A Pasaxe, 52 Vincios, 36316 GONDOMAR (Pontevedra)
Tel. (+34) 986 467 183
info@bmarking.com

ARAGÓN

Pol. Ind. Empresarium, Cl Esparto 15 50720 ZARAGOZA
Tel. (+34) 976 100 672
zaragoza@controlpack.com

MURCIA

Pol. Ind Saprelorca, Cl 1, E2, Nave 3 30817 LORCA (Murcia)
Tel. (+34) 636 968 502
murcia@controlpack.com

ANDALUCÍA

Pol. Ind. San Luís, Calle Veracruz 10 29006 MALAGA
(+34) 902 992 231
andalucia@controlpack.com

MADRID

Avda. Laredo, 18, Pol. Ind. El Álamo 28946 FUENLABRADA (Madrid)
Tel. (+34) 911 123 266
madrid@controlpack.com

ISLAS CANARIAS

Calle Leoncio Rodríguez 3, 3º, Of. 5,
"Edificio El Cabo". 38003 STA. CRUZ DE TENERIFE (TENERIFE)
Tel. 682 799 128
info@controlpack.com

VALENCIA

C/ de la Mar, 34 - P.I. L'Horteta
46138 RAFELBUÑOL (Valencia)
Tel. (+34) 961 41 24 98
valencia@controlpack.com

CASTELLÓN

Pol. Ind. Riu Sec
12190 BORRIOL (Castellón)
Tel. (+34) 902 40 51 06
castellon@controlpack.com

CARIBE

Zona A-10, Sector A, Parcela CN-04A, Parque Industrial ViMariel, CP
32100 - MARIEL, ARTEMISA, (Cuba)
Tel. (+53) 5 800 2034
infocaribe@controlpack.com

FRANCIA

78 Allée Jean Jaurès Bât F,
31000 TOULOUSE, Francia
Tél. (+33) 660 69 04 72
info@controlpack.fr