

CONTROLPACK®

# INTEGRA NN

**AGV**

PARA EL TRANSPORTE DE PALÉS  
PARA O TRANSPORTE DE PALETES



# INTEGRA NN

AGV PARA EL TRANSPORTE DE PALÉS  
AGV PARA O TRANSPORTE DE PALETES



Transporte preciso y seguro  
Transporte preciso e seguro



No se requiere ninguna  
infraestructura para la navegación  
Nenhuma infraestrutura exigida para  
a navegação

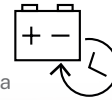

Batería de litio integrada de  
larga duración  
Bateria de lítio integrada de  
longa duração



Track& trace del vehículo  
Track & trace do veículo

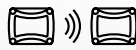

Escáner anticollisión - parada inmediata  
y puesta en marcha automática  
Scanner anticollisão -paragem imediata  
e reinicialização automático



Recarga automática  
Recarga automática



NAVEGACIÓN NATURAL  
NAVEGAÇÃO NATURAL

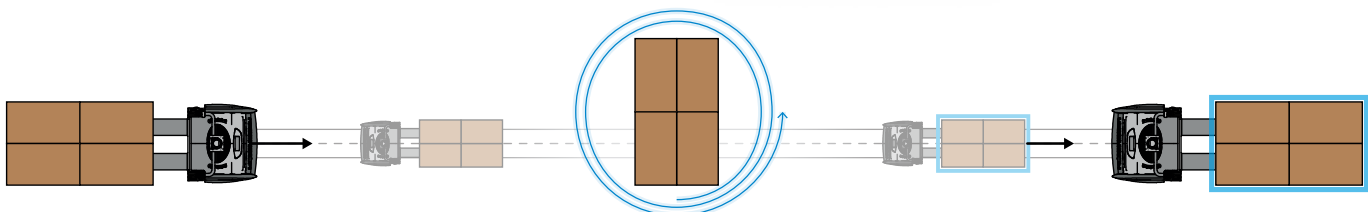

**1**  
Extracción palé de fin línea  
Retirada de paletes do final da linha

**2**  
Transporte palé a la estación de embalaje  
Transporte de paletes para a estação de embalagem

**3**  
Transporte al muelle de carga  
Transporte para a estação de carga

## DIAGRAMA INTEGRA NN (mm)

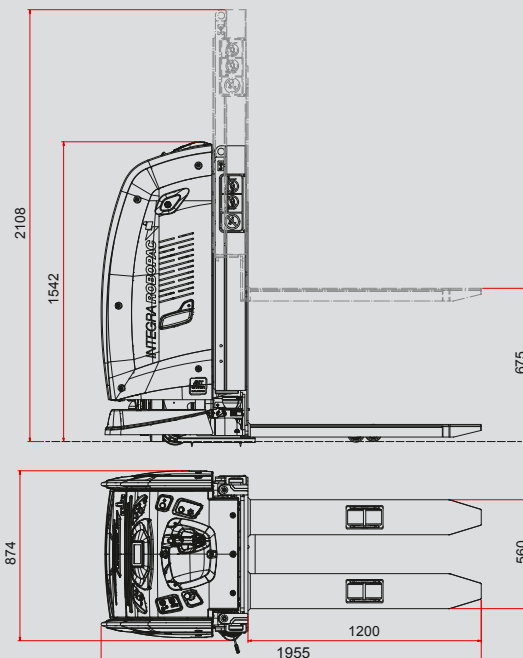
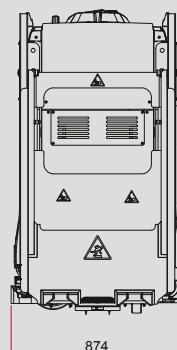

# ¿POR QUÉ INTEGRA NN?

## POR QUE INTEGRA NN?



### PRODUCTIVIDAD PRODUTIVIDADE

Gracias a la automatización de los ciclos de recarga y al óptimo control de los software de gestión  
Graças à automação dos ciclos de recarga e à gestão perfeita dos softwares de gestão

### SOSTENIBILIDAD SUSTENTABILIDADE

Gracias a los motores de corriente alterna y a la batería de litio de elevada eficiencia  
Graças aos motores de corrente alternada e à bateria de lítio de elevada eficiência

### FLEXIBILIDAD FLEXIBILIDADE

Ninguna intervención física en las infraestructuras para modificaciones sucesivas sino solo a través de software  
Nenhuma intervenção física nas infraestruturas para modificações subsequentes, apenas mediante software

### PRECISIÓN PRECISÃO

Posicionamiento AGV con una precisión máxima de  $\pm 10$  mm  
Posicionamento do AGV com uma precisão máxima de  $\pm 10$  mm

### SEGURIDAD SEGURANÇA

Gracias al control dinámico de las áreas de seguridad y parada inmediata a través de láser escáner  
Graças ao controlo dinâmico das áreas de segurança e à paragem imediata através de laser scanner

### ALTAS PRESTACIONES EN UNA SOLUCIÓN COMPACTA ALTO DESEMPENHO NUMA SOLUÇÃO COMPACTA

Ideal para trabajar en espacios reducidos, INTEGRA permite gestionar cargas de hasta 1500 kg y hasta 675 mm de altura del suelo  
Ideal para trabalhar em espaços pequenos, INTEGRA permite gerir cargas até 1500 kg e até 675 mm de altura desde o chão

CARACTERÍSTICAS / CARATERÍSTICAS		INTEGRA NN
capacidad máxima / capacidade máxima	kg	1500
tipo palé / tipo de paleta	mm	EUR 800x1200
velocidad máxima vehículo / velocidade máxima do veículo	m/s	1,5
elevación horquillas / elevação dos garfos	mm	675 mm (desde el suelo / desde o chão)
inclinación máxima superable / inclinação máxima superável		3° / 5%
peldaño máximo superable / Degrau máximo superável	mm	5
dimensión/tipo/Cant. ruedas libres (4) dimensão/tipologia/Quant. rodas livres (n°4)		D=85 mm W=80 mm poliuretano / Poliuretano
dimensión/tipo/Cant. rueda motriz (1) dimensão/tipologia/Quant. roda motriz (n°1)		D=230 mm W=70 mm Poliuretano / Poliuretano
dimensión/tipo/Cant. rueda estabilizadora (1) dimensão/tipologia/Quant. roda estabilizadora (n°1)		D=150 mm W=50 mm poliuretano con amortiguador / poliuretano com amortecedor
precisión posicionamiento / precisão de posicionamento	mm	$\pm 10$
tensión batería / tensão da bateria	V	24
capacidad batería / capacidade da bateria	Ah	150
temperatura ambiente de trabajo / temperatura ambiente de trabalho	°C	5÷40

# CONTROLPACK®

PACKAGING MANUFACTURE SYSTEM

## CATALUÑA

Ctra. Uldecona, Km 13,5  
43560 LA SÈNIA (Tarragona)  
Tel. (+34) 977 713 562  
info@controlpack.com

## NORTE

Pol. Ind. Masti Loidi, Pabellón 15 20100 RENTERÍA (Guipúzcoa)  
Tel. (+34) 943 260 964  
euskopack@controlpack.com

## GALICIA

Pol. Ind. A Pasaxe, 52 Vincios, 36316 GONDOMAR (Pontevedra)  
Tel. (+34) 986 467 183  
info@bmarking.com

## ARAGÓN

Pol. Ind. Empresarium, Cl Esparto 15 50720 ZARAGOZA  
Tel. (+34) 976 100 672  
zaragoza@controlpack.com

## MURCIA

Pol. Ind Saprelorca, Cl 1, E2, Nave 3 30817 LORCA (Murcia)  
Tel. (+34) 636 968 502  
murcia@controlpack.com

## ANDALUCÍA

Pol. Ind. San Luís, Calle Veracruz 10 29006 MALAGA  
(+34) 902 992 231  
andalucia@controlpack.com

## MADRID

Avda. Laredo, 18, Pol. Ind. El Álamo 28946 FUENLABRADA (Madrid)  
Tel. (+34) 911 123 266  
madrid@controlpack.com

## ISLAS CANARIAS

Calle Leoncio Rodríguez 3, 3º, Of. 5,  
"Edificio El Cabo". 38003 STA. CRUZ DE TENERIFE (TENERIFE)  
Tel. 682 799 128  
info@controlpack.com

## VALENCIA

C/ de la Mar, 34 - P.I. L'Horteta  
46138 RAFELBUÑOL (Valencia)  
Tel. (+34) 961 41 24 98  
valencia@controlpack.com

## CASTELLÓN

Pol. Ind. Riu Sec  
12190 BORRIOL (Castellón)  
Tel. (+34) 902 40 51 06  
castellon@controlpack.com

## CARIBE

Zona A-10, Sector A, Parcela CN-04A, Parque Industrial ViMariel,  
CP 32100 - MARIEL, ARTEMISA, (Cuba)

Tel. (+53) 5 800 2034  
infocaribe@controlpack.com

## FRANCIA

78 Allée Jean Jaurès Bât F,  
31000 TOULOUSE, Francia  
Tél. (+33) 660 69 04 72  
info@controlpack.fr