

SPA / POR

CONTROLPACK®

ROBOTAPE A HD

PRECINTADORA
SEMIAUTOMÁTICA
PARA CAJAS DE FORMATO VARIABLE

FECHADORA DE CAIXAS
SEMIAUTOMÁTICA
PARA CAIXAS DE FORMATO VARIÁVEL

CONTROLPACK®
PACKAGING MANUFACTURE SYSTEM

CATALUÑA
Ctra. Ulldecona, Km 13,5
43560 LA SÈNIA (Tarragona)
Tel. (+34) 977 713 562
info@controlpack.com

NORTE
Pol. Ind. Masti Loidi, Pabellón 15 20100 RENTERÍA (Guipúzcoa)
Tel. (+34) 943 260 964
euskopack@controlpack.com

GALICIA
Pol. Ind. A Pasaxe, 52 Vincios, 36316 GONDOMAR (Pontevedra)
Tel. (+34) 986 467 183
info@bmarking.com

ARAGÓN
Pol. Ind. Empresarium, Cl Esparto 15 50720 ZARAGOZA
Tel. (+34) 976 100 672
zaragoza@controlpack.com

MURCIA
Pol. Ind. Saprelorca, Cl 1, E2, Nave 3 30817 LORCA (Murcia)
Tel. (+34) 636 968 502
murcia@controlpack.com

ANDALUCÍA
Pol. Ind. San Luís, Calle Veracruz 10 29006 MALAGA
(+34) 902 992 231
andalucia@controlpack.com

MADRID
Avda. Laredo, 18, Pol. Ind. El Álamo 28946 FUENLABRADA (Madrid)
Tel. (+34) 911 123 266
madrid@controlpack.com

ISLAS CANARIAS
Calle Leoncio Rodríguez 3, 3º, Of. 5,
"Edificio El Cabo", 38003 STA. CRUZ DE TENERIFE (TENERIFE)
Tel. 682 799 128
info@controlpack.com

VALENCIA
C/ de la Mar, 34 - P.I. L'Horteta
46138 RAFELBUÑOL (Valencia)
Tel. (+34) 961 41 24 98
valencia@controlpack.com

CASTELLÓN
Pol. Ind. Riu Sec
12190 BORRIOL (Castellón)
Tel. (+34) 902 40 51 06
castellon@controlpack.com

CARIBE
Zona A-10, Sector A, Parcela CN-04A, Parque Industrial ViMariel,
CP 32100 - MARIEL, ARTEMISA, (Cuba)

Tel. (+53) 5 800 2034
infocaribe@controlpack.com

FRANCIA
78 Allée Jean Jaurès Bât F,
31000 TOULOUSE, Francia
Tél. (+33) 660 69 04 72
info@controlpack.fr

Rev. n. 00 - 3470300287 - 01/2021 - Acanto Comunicazione - LIFEINPIXEL



ROBOTAPE A HD

PRECINTADORA SEMIAUTOMÁTICA PARA CAJAS DE FORMATO VARIABLE
FECHADORA DE CAIXAS SEMIAUTOMÁTICA PARA CAIXAS DE FORMATO VARIÁVEL



PANEL DE CONTROL PLC CON SELECTOR DE PARÁMETROS DE JOG Y PANTALLA EN COLOR
PAINEL DE CONTROLO PLC COM SELETOR DE PARÁMETROS DE JOG E ECRÃ A CORES

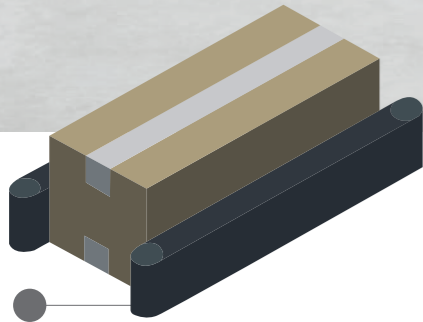

ARRASTRE LATERAL DE LAS CAJAS
ARRASTO LATERAL DAS CAIXAS

ACCESORIOS



Set ruedas
Conjunto de rodas

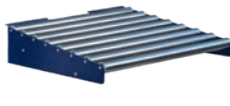

Transportador de rodillos locos
Esteira rolante de ponto morto



Cintas transportadoras de rodillos cincados
Transportadores com rolos galvanizados



Cintas transportadoras extensibles
Transportadores extensíveis



Cintas transportadoras motorizadas
Transportadores motorizados

LAYOUT

ROBOTAPE 65 A HD [mm]

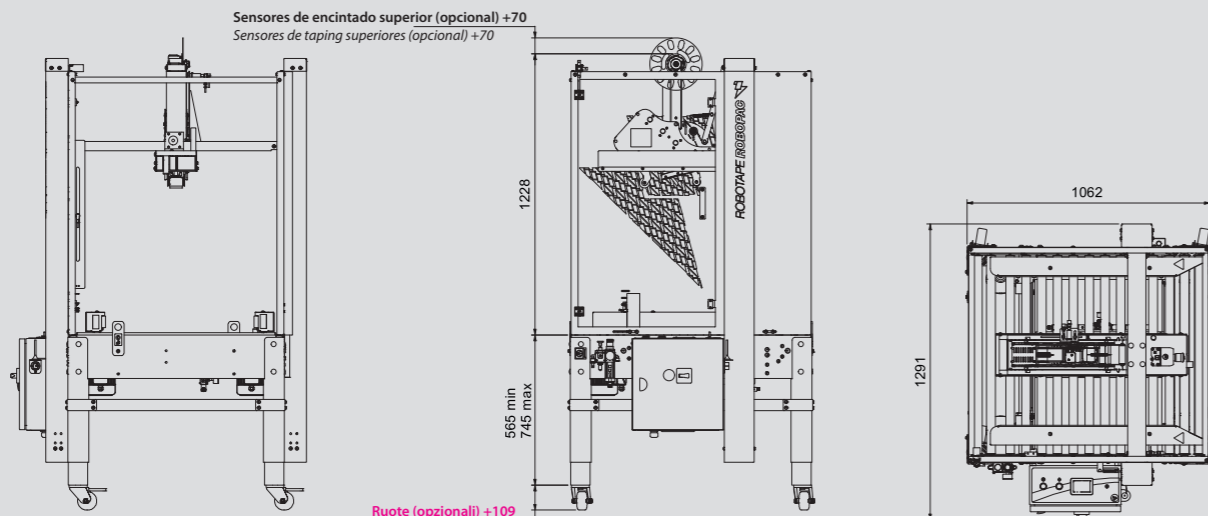

CONTROLPACK
PACKAGING MANUFACTURE SYSTEM

¿POR QUÉ ROBOTAPE A HD? PORQUÊ ROBOTAPE A HD?

PRODUCTIVIDAD
PRODUTIVIDADE

Gracias a la posibilidad de seleccionar desde el panel la posición del puente (alta, media o baja) en función de tus cajas
Graças à possibilidade de seleccionar por meio do painel a posição da ponte (alta, média ou baixa) em função das tuas caixas

FLEXIBILIDAD
FLEXIBILIDADE

Gracias a la posibilidad de trabajar cajas de diferentes dimensiones en el mismo ciclo
Graças à possibilidade de trabalhar caixas de diversas dimensões no mesmo ciclo

SEGURIDAD TOTAL
SEGURANÇA TOTAL

Gracias a las barreras de seguridad que protegen al operador de cualquier riesgo
Graças às barreiras de segurança que protegem o operador contra qualquer risco

USO
USABILIDADE

Regulaciones intuitivas, simples y rápidas, gracias al nuevo panel con iconos intuitivos
Regulações intuitivas, simples e rápidas, graças ao novo painel com ícones intuitivos

INTERCAMBIO SEÑALES
INTERCÂMBIO DE SINAIS

Posibilidad de introducir el intercambio de señales, máquina ya programada
Possibilidade de inserir o intercâmbio de sinais, máquina já predisposta

PERSONALIZACIÓN
PERSONALIZAÇÃO

Gracias a la amplia gama de accesorios
Graças à ampla gama de acessórios

DIMENSIONES CAJAS POR ELABORAR

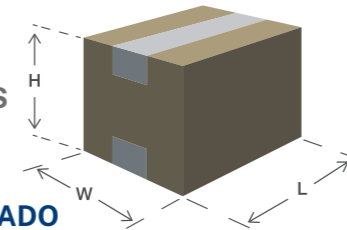

DIMENSÕES DAS CAIXAS TRABALHADAS

		ROBOTAPE 65 A HD		ROBOTAPE 80 A HD	
		mín	máx	mín	máx
L	mm	150	∞	150	∞
W	mm	110 (T50) 135 (T75)	650	110 (T50) 135 (T75)	800
H	mm	110 (B=50) std. 135 (B=75) opt. 175 (B=115) opt.	650	175 (B=115) std. 135 (B=75) opt.	800

B = altura cinta transportadora / altura do tapete transportador
T50/75 = cabezal de precintado para cinta de 50/75 mm / cabeça de fecho para fita de 50/75 mm

CABEZALES DE PRECINTADO

CABEÇAS DE FECHO



Cabezal de precintado
Cabeça de fecho

Cabezal de precintado HD
Cabeça de fecho HD

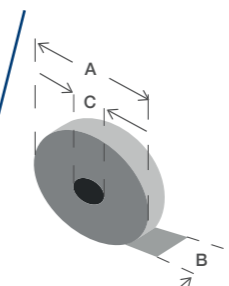

		CABEZAL DE PRECINTADO	CABEZAL DE PRECINTADO HD
		CABEÇA DE FECHO	CABEÇA DE FECHO HD
A	mm	hasta / até 400	hasta / até 400
B	mm	50-75	38/44/50-75
C	mm	76	76

CARACTERÍSTICAS / CARATERÍSTICAS

		65 A	80 A
altura cintas transportadoras / altura dos tapetes transportadores	mm	50 std / 75-115 opt.	115 std. / 75 opt.
velocidad de alimentación / velocidade de alimentação	m/min	22	22
N.º2 cabezales de precintado para cinta de PPL/PVC / 2 cabeças de fecho para fita em PPL/PVC		opt	opt
tensión de alimentación / tensão de alimentação	V	400 V 3Ph+N+T 50 Hz	400 V 3Ph+N+T 50 Hz
potencia instalada / potência instalada	kW	0,5	0,5
consumo aire comprimido / consumo de ar comprimido	NI/min	142	164
presión de trabajo / pressão de funcionamento	bar	5	5

Los contenidos de este catálogo han sido examinados antes de la impresión. Robopac se reserva el derecho de modificar en cualquier momento las características técnicas de los productos y de los accesorios ilustrados en este documento. Os conteúdos deste catálogo foram verificados aquando da impressão. A Robopac reserva-se o direito de modificar, em qualquer momento, as características técnicas dos produtos e dos acessórios ilustrados no presente documento.